

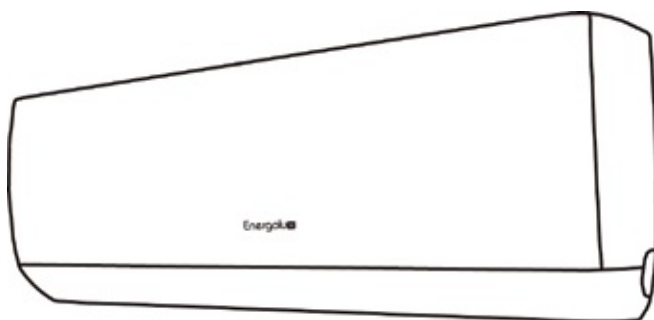

Руководство по эксплуатации Гарантийный талон

Блоки кондиционеров воздуха

Сплит-система серии CHAMPERY



SAS09CH2-AI

SAU09CH2-AI

SAS12CH2-AI

SAU12CH2-AI

SAS18CH2-AI

SAU18CH2-AI

SAS24CH2-AI

SAU24CH2-AI

Перед началом эксплуатации прибора внимательно изучите данное руководство и храните его в доступном месте

Содержание

2	Используемые обозначения
3	Правила безопасности
3	Назначение
4	Устройство кондиционера
5	Электрические схемы
9	Кнопки пульта дистанционного управления
9	Индикаторы на дисплее пульта управления
10	Функции кнопок пульта дистанционного управления
15	Замена батарейки в пульте дистанционного управления
15	Уход и обслуживание
17	Установка Wi-Fi модуля
19	Технические характеристики
20	Устранение неисправностей
22	Срок эксплуатации
22	Коды ошибок
32	Условия эксплуатации
32	Комплектация
32	Утилизация прибора
32	Дата изготовления
32	Гарантия
33	Сертификация продукции
34	Протокол о приемке оборудования
35	Протокол тестового запуска
36	Гарантийный талон

Используемые обозначения



ВНИМАНИЕ!

Требования, несоблюдение которых может привести к тяжелой травме или серьезному повреждению оборудования.



ОСТОРОЖНО!

Требования, несоблюдение которых может привести к серьезной травме или летальному исходу.



ВАЖНО ЗНАТЬ

1. Если поврежден кабель питания, он должен быть заменен авторизованной сервисной службой во избежание серьезных травм
2. Кондиционер воздуха должен быть установлен с соблюдением существующих местных норм и правил эксплуатации электрических сетей
3. Производитель оставляет за собой право без предварительного уведомления покупателя вносить изменения в конструкцию, комплектацию или технологию изготовления изделия с целью улучшения его свойств
4. В тексте и цифровых обозначениях руководства могут быть допущены опечатки. Актуальная информация о кондиционерах воздуха Energolux находится на сайте www.energolux.com
5. На корпусе прибора есть этикетка, на которой указаны основные технические характеристики кондиционера воздуха
6. После установки кондиционера электрическая вилка должна находиться в доступном месте.
7. Неисправные батарейки пульта должны быть заменены.
8. Кондиционер должен быть установлен на надежных кронштейнах.
9. Если после прочтения руководства у вас останутся вопросы по эксплуатации прибора, обратитесь к продавцу или в специализированный сервисный центр для получения разъяснений
10. Важные меры предосторожности и описание работы прибора, содержащиеся в данном руководстве, не включают всех возможных режимов и ситуаций, которые могут встречаться в процессе эксплуатации кондиционера воздуха. Необходимо понимать, что здравый смысл, осторожность и тщательность являются факторами, которые невозможно «встроить» ни в один прибор

Правила безопасности



ВНИМАНИЕ!

- Использование кондиционера при низких температурах может привести к его неисправности.
- Монтаж кондиционера должен осуществляться квалифицированными специалистами официального дилера.
- Перед установкой кондиционера убедитесь, что параметры местной электрической сети соответствуют параметрам, указанным на табличке с техническими данными прибора.
- Не допускается установка кондиционера в местах возможного скопления легковоспламеняющихся газов в помещениях с повышенной влажностью (ванные комнаты, зимние сады).
- Не устанавливайте кондиционер вблизи источников тепла.
- Чтобы избежать сильной коррозии кондиционера, не устанавливайте наружный блок в местах возможного попадания на него соленой морской воды.
- Все кабели и розетки должны соответствовать техническим характеристикам прибора и электрической сети.
- Кондиционер должен быть надежно заземлен.



ВНИМАНИЕ!

- Внимательно прочтите эту инструкцию перед установкой и эксплуатацией кондиционера, если у вас возникнут вопросы обращайтесь к официальному дилеру производителя.
- Используйте прибор только по назначению указанному в данной инструкции.
- Не храните бензин и другие летучие и легковоспламеняющиеся жидкости вблизи кондиционера – это очень опасно!
- Кондиционер не дает притока свежего воздуха! Чаще проветривайте помещение, особенно если в помещении работают приборы на жидком топливе, которые снижают количество кислорода в воздухе.



ОСТОРОЖНО!

- Не подключайте и не отключайте кондиционер от электрической сети, вынимая вилку из розетки, используйте кнопку ВКЛ/ВЫКЛ.
- Не засовывайте посторонние предметы в воздухозаборные решетки кондиционера. Это опасно, т.к. вентилятор вращается с высокой скоростью.
- Не позволяйте детям играть с кондиционером.
- Не охлаждайте и не нагревайте воздух в помещении очень сильно если в нем находятся дети или инвалиды.

Назначение

Прибор предназначен для охлаждения, обогрева, осушения и вентиляции воздуха в бытовых помещениях.

Устройство кондиционера

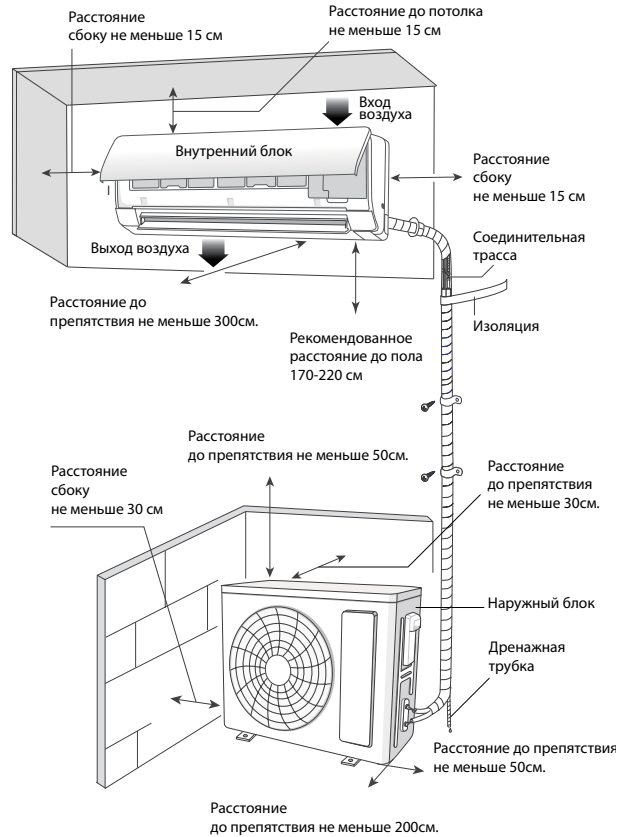

Воздухозаборная решетка	Воздух из помещения забирается через эту секцию и проходит через воздушный фильтр, на котором задерживается пыль.
Воздуховыпускная решетка	Кондиционированный воздух выходит из кондиционера через воздуховыпускную решетку.
Пульт ДУ	С помощью беспроводного пульта ДУ, можно включать и выключать кондиционер, выбирать режим работы, регулировать температуру, скорость вращения вентилятора, устанавливать работу кондиционера по таймеру, регулировать угол наклона жалюзи.
Межблочная трасса для хладагента	Внутренний и наружный блоки кондиционера соединены между собой медными трубками по которым течет хладагент.
Наружный блок	В наружном блоке находится компрессор, мотор-вентилятор, теплообменник и другие электрические части.
Дренажный шланг	Влага из воздуха конденсируется и отводится наружу через дренажный шланг.

ПРИМЕЧАНИЕ

Этот кондиционер состоит из внутреннего и наружного блоков. Управление кондиционером возможно с пульта ДУ.

В комплект поставки сплит системы входит:

- Внутренний блок – 1 шт.

- Наружный блок – 1 шт.

- Пульт дистанционного управления - 1 шт.

- Держатель настенный для пульта дистанционного управления - 1 шт.

- Крепежная планка для внутреннего блока – 1 шт.

- Дренажная трубка 0,5м – 1 шт.

Электрические схемы

Внутренний блок

SAS09CH2-AI

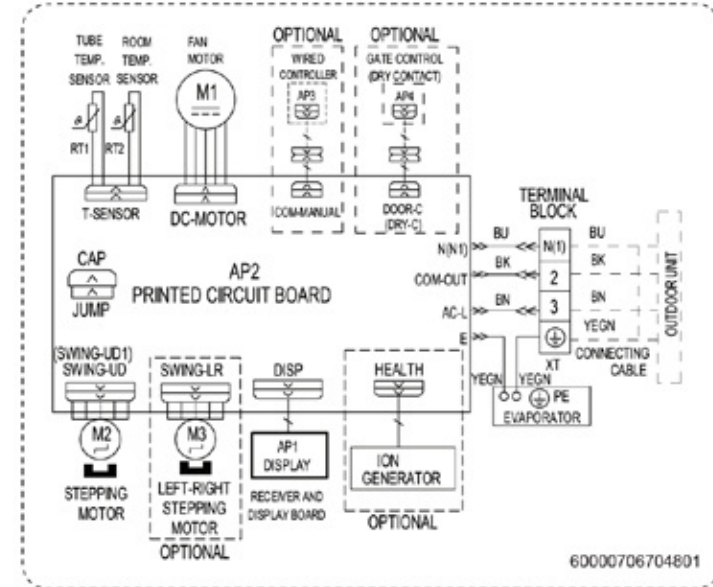

Внутренний блок

SAS12CH2-AI

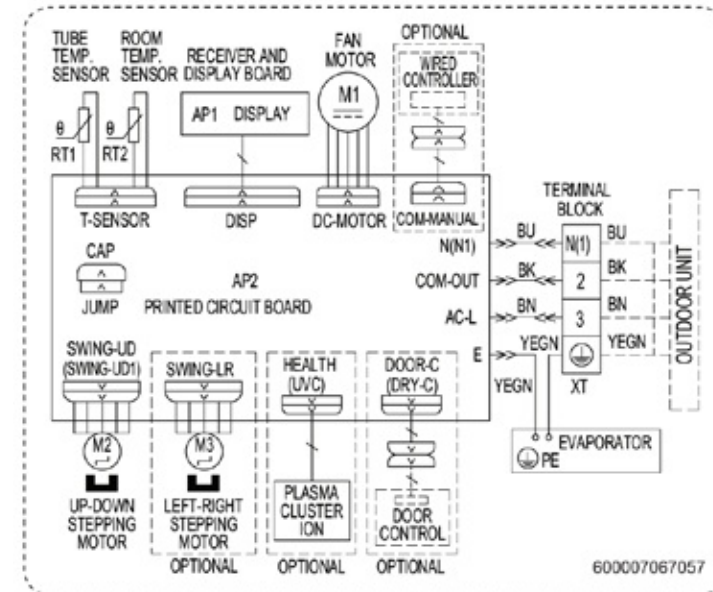

**Внутренний блок
SAS18CH2-AI**

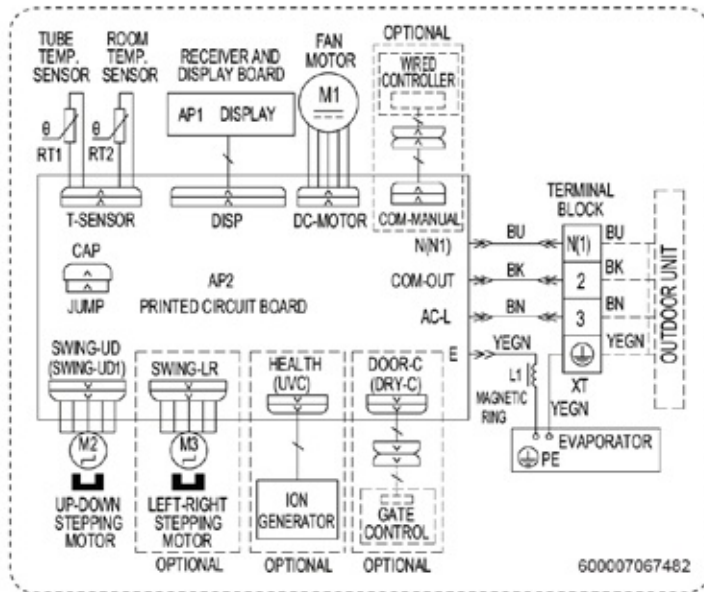

**Внутренний блок
SAS24CH2-AI**

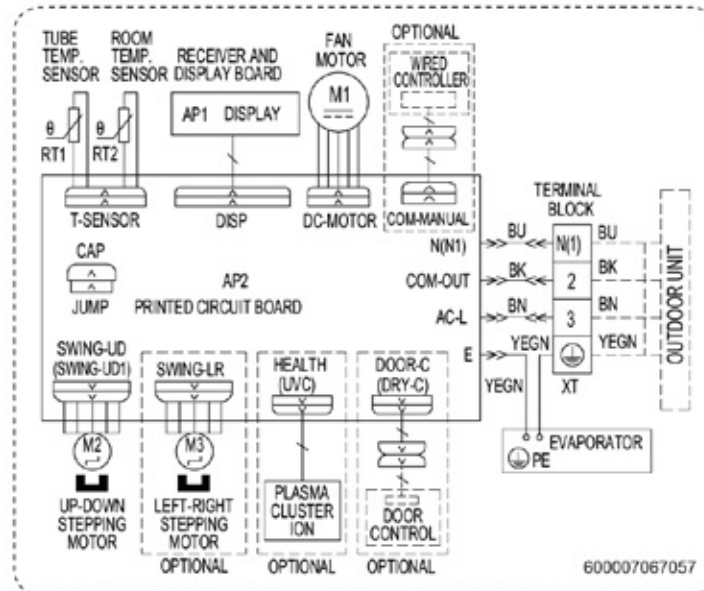

**Наружный блок
SAU09CH2-AI**

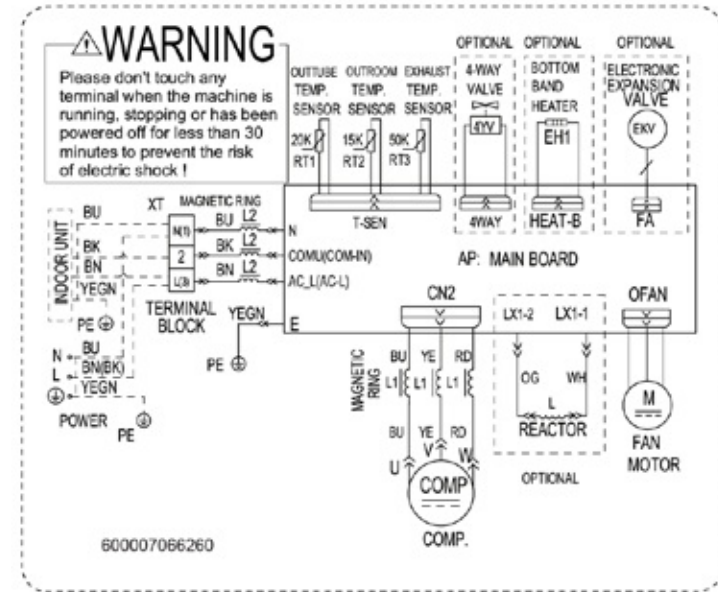

**Наружный блок
SAU12CH2-AI**

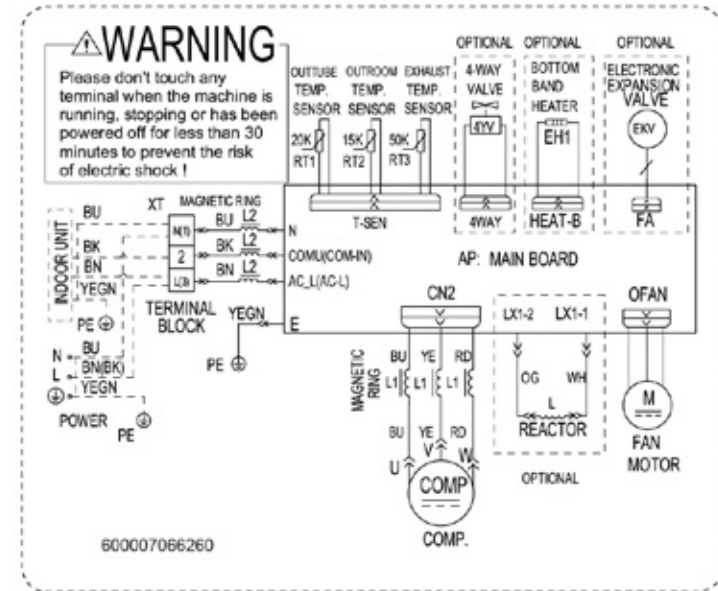

Наружный блок
SAU18CH2-AI, SAU24CH2-AI

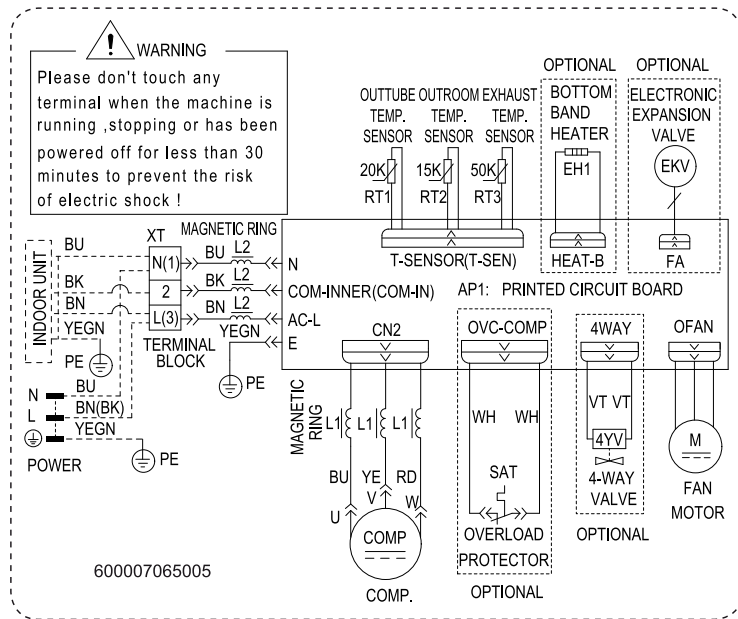

Кнопки пульта дистанционного управления

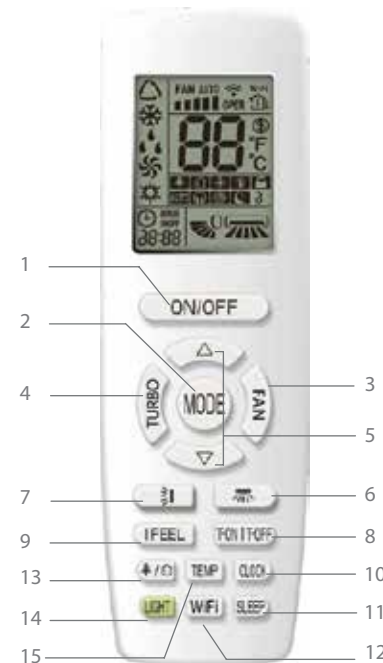

1. Кнопка ON/OFF (Включено / Выключено)
2. Кнопка MODE (Режим работы)
3. Кнопка FAN (Скорость вентилятора)
4. Кнопка TURBO (Ускорение работы кондиционера)
5. Кнопка ▼▲ (Увеличение / Уменьшение температуры или времени)
6. Кнопка ↵ (Направление движения воздушного потока налево / направо)
7. Кнопка ↻ (Направление движения воздушного потока вверх / вниз)
8. Кнопка T-ON / T-OFF (Функция Таймер)
9. Кнопка I FEEL (Измерение температуры при помощи управляющего устройства)
10. Кнопка CLOCK (Часы)
11. Кнопка SLEEP (Функция Сон)
12. Кнопка WiFi (Функция Wi-Fi)
13. Кнопка 🌿/🌬️ (Функция Здоровье (ионизация воздуха)/ Вентиляция (подмес свежего воздуха))
14. Кнопка LIGHT (Функция Свет)
15. Кнопка TEMP (Отображение температуры на дисплее устройства)

Индикаторы на дисплее пульта управления

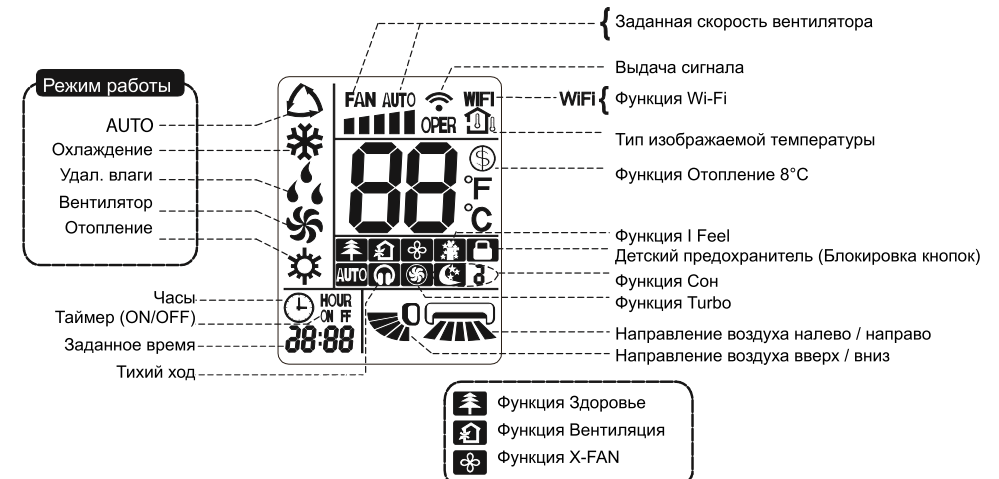

Функции кнопок пульта дистанционного управления

ПРИМЕЧАНИЕ:

Данный пульт дистанционного управления является универсальным и может быть использован для кондиционера со многими функциями. Если данная модель устройства не обладает некоторыми функциями, то устройство после нажатия кнопки на пульте дистанционного управления будет сохранять предыдущее рабочее состояние.

После подключения к сети питания раздастся звуковой сигнал. Индикатор работы  светится (красный индикатор, однако цвет у различных моделей может быть различным). После этого кондиционером можно управлять при помощи пульта дистанционного управления.

Если оборудование включено, то после нажатия кнопки на дисплее пульта дистанционного управления один раз мигнет индикатор выхода сигнала  и кондиционер издаст тон, подтверждающий сигнал.

Кнопка ON/OFF (Включено / Выключено)





Нажмите данную кнопку для включения устройства. Нажмите кнопку снова для его выключения.

Кнопка MODE (Режим работы)

Нажмите данную кнопку для задания требуемого режима работы.



При выборе режима "Авто" кондиционер будет работать автоматически в соответствии с заводской настройкой.

Нажатием кнопки FAN можно задать скорость вентилятора. Нажатием кнопки  можно задать направление работы жалюзи. При выборе режима "Охлаждение" кондиционер будет работать автоматически в соответствии с режимом "Охлаждение". Индикатор Охлаждение  на внутреннем блоке светится (данный индикатор на некоторых моделях отсутствует). Нажатием кнопок  или  можно задать требуемую температуру. Диапазон температур составляет 16°C ~ 30°C (61°F ~ 86°F).

Нажатием кнопки FAN можно задать скорость вентилятора.

Нажатием кнопки  можно задать направление выдувания воздуха.



При выборе режима "Удаление влаги" кондиционер будет работать в режиме "Удаление влаги" при низкой скорости вращения вентилятора. Индикатор удаление влаги на внутреннем блоке светится (данный индикатор на некоторых моделях отсутствует). В режиме "Удаления влаги" нельзя задать скорость вентилятора. Нажатием кнопки  можно задать направление выдувания воздуха.

При выборе режима "Вентилятор" кондиционер будет работать в режиме обдува и не будет ни охлаждать, ни нагревать воздух.

На устройстве не светится какой-либо индикатор режима. Нажатием кнопки FAN можно задать скорость вентилятора.

Нажатием кнопки  можно задать направление выдувания воздуха.

При выборе режима Отопление кондиционер будет работать автоматически в соответствии с режимом "Отопление".

Нажатием кнопок  или  можно задать требуемую температуру. Диапазон температур составляет 16°C ~ 30°C (61°F ~ 86°F).

Нажатием кнопки FAN можно задать скорость вентилятора.

Нажатием кнопки  можно задать направление выдувания воздуха.

ПРИМЕЧАНИЕ:

Кондиционер, у которого имеется только функция "Охлаждение", не может работать в режиме "Отопление".

Если при помощи пульта дистанционного управления выбирается режим "Отопление", то кондиционер нельзя включить кнопкой ON/OFF.

Чтобы после запуска режима "Отопление" предотвратить выдувание холодного воздуха, внутренний блок начинает выдувать холодный воздух с задержкой 1–5 минут (время задержки зависит от температуры в помещении).

Кнопка FAN (Вентилятор)

В состоянии «включено» нажмите кнопку «FAN», чтобы отрегулировать скорость вентилятора в следующей последовательности: Авто- Тихий режим - Очень низкая - Низкая - Средняя - Высокая - Очень высокая

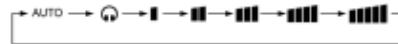

ПРИМЕЧАНИЕ:

При изменении режима работы скорость вентилятора запоминается. В режиме "Удаление влаги" скорость вентилятора низкая и не может быть отрегулирована.

Функции X-FAN (Остановка работы вентилятора / удаление влаги):

В режиме «Охлаждения» или «Удаления влаги» нажмите и удерживайте кнопку «FAN» в течение 2 секунд, чтобы активировать функцию X-FAN.

Если отображается «X», функция X-FAN активирована.

Если «X» не отображается, функция X-FAN деактивирована.



При работе функции X-FAN вода на испарителе будет выдуваться, чтобы избежать появления плесени во внутреннем блоке сплит-системы.

После выключения устройства путем нажатием кнопки ON/OFF внутренний вентилятор будет продолжать работать в течение нескольких минут на низкой скорости. В этот период возможна принудительная остановка вентилятора (удерживайте кнопку скорости вентилятора в течение 2 с).

Функция X-FAN недоступна в автоматическом режиме, режиме вентилятора или режиме обогрева.





Функция X-FAN недоступна в автоматическом режиме, режиме вентилятора или режиме обогрева.

Кнопка TURBO (Ускорение работы кондиционера)

В режиме "Охлаждение" или "Отопление" нажмите данную кнопку с целью перехода на режим быстрого охлаждения или отопления. На дисплее пульта дистанционного управления изобразится индикатор . Нажмите данную кнопку снова для отключения функции Turbo. Индикатор  исчезнет.

Если данная функция запущена, вентилятор блока начнет работать на очень высокой скорости, чтобы ускорить охлаждение или отопление, а также чтобы температура в помещении достигла как можно быстрее заданной величины.

Кнопка / (Увеличение / Уменьшение)

При одном нажатии кнопки  или  заданная температура увеличится или уменьшится на 1°C. Если кнопка  или  будет нажата и удерживана в нажатом состоянии более 2 секунд, заданная температура на пульте дистанционного управления начнет быстро меняться. Когда после достижения требуемой температуры кнопка будет отпущена, изменение также проявится на дисплее внутреннего блока.

При настройке таймера включения (T-ON), таймера включения (T-OFF) или часов (CLOCK) кнопками  и  можно задавать время. Диапазон температур составляет 16°C ~ 30°C (61°F ~ 86°F).

Кнопка (Направление движения воздушного потока налево / направо)

Нажатием данной кнопки можно задать угол воздушного потока налево / направо. Угол выдувания воздуха можно выбирать в следующем цикле:

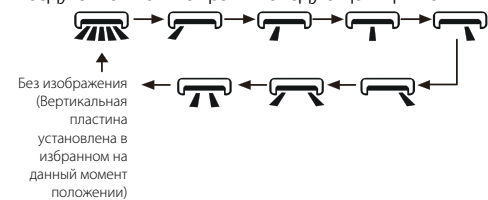

ПРИМЕЧАНИЕ:

Если кнопка будет нажата и удерживаться более 2 секунд, направляющие жалюзи начнут попеременно вращаться налево / направо. После отпускания кнопки направляющая пластина немедленно остановится в избранном на данный момент положении.

Если в режиме направления движения воздуха налево / направо будет нажата кнопка включения функции направления  и по прошествии 2 секунд эта кнопка будет нажата снова, то функция направления  выключится. Если в течение 2 секунд эта кнопка будет нажата снова, то функция направления воздуха будет меняться также согласно приведенному выше циклу.

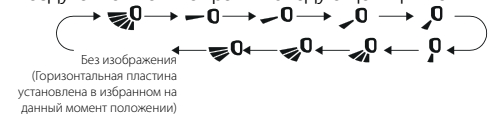

Кнопка (Задание направления воздушного потока вверх / вниз)

Нажатием данной кнопки можно задать угол выдувания воздуха вверх / вниз. Угол выдувания воздуха можно выбирать в следующем цикле:





При выборе  кондиционер направляет выдуваемый воздух автоматически. Горизонтальная направляющая пластина будет автоматически поворачиваться вверх и вниз на максимальный угол.



При выборе  кондиционер выдувает воздух только в заданном направлении. Горизонтальная направляющая пластина остается в определенном положении.

При выборе  кондиционер выдувает воздух только под заданным углом. Горизонтальная направляющая пластина будет отклоняться в определенном угловом диапазоне. Для задания требуемого угла направления воздуха нажмите кнопку  более чем на 2 секунды. После достижения заданного угла кнопку отпустите.

ПРИМЕЧАНИЕ:





Функция направления воздуха , ,  у некоторых моделей может отсутствовать. После приема кондиционером данной команды направление выдуваемого воздуха задается автоматически.



Если кнопка будет нажата и удерживаться более 2 секунд, направляющая пластина начнет попеременно поворачиваться вверх / вниз. После отпускания кнопки направляющая пластина медленно остановится в избранном на данный момент положении.

Если в режиме направления движения воздуха вверх / вниз будет нажатой включена функция направления и по прошествии 2 секунд эта кнопка будет нажата снова, то функция направления  выключится. Если в течение 2 секунд эта кнопка будет нажата снова, то функция направления  воздуха будет меняться также согласно приведенному выше циклу.

Кнопки T-ON / T-OFF (Функция Таймер)

Кнопка T-ON (Включение в заданное время)

При помощи кнопки T-ON можно настроить дистанционного управления исчезнет индикатор  и начнет мигать индикатор ON. Нажатием кнопки  или  задайте время включения. После каждого нажатия кнопки  или  заданное время увеличится или уменьшится на 1 минуту.

При нажатии и удерживании кнопки  или  в течение более чем 2 секунд заданное время начнет быстро меняться.

Подтвердите требуемое время нажатием кнопки T-ON. Индикатор ON перестанет мигать.

Снова изобразится индикатор .

Для деактивации установленного времени включения необходимо нажать кнопку T-ON.

Кнопка T-OFF (Выключение в заданное время)

При помощи кнопки T-OFF можно настроить таймер на автоматическое выключение. После нажатия данной кнопки с дисплея пульта дистанционного управления исчезнет индикатор  и начнет мигать индикатор OFF. Нажатием кнопки  или  задайте время выключения. После каждого нажатия кнопки  или  заданное время увеличится или уменьшится на 1 минуту. При нажатии и удерживании кнопки  или  в течение более чем 2 секунд заданное время начнет быстро меняться.

Подтвердите требуемое время нажатием кнопки T-OFF.

Индикатор OFF перестанет мигать.

Снова изобразится индикатор .

Для деактивации установленного времени включения необходимо нажать кнопку T-OFF.

ПРИМЕЧАНИЕ:

Перед настройкой таймера включения или таймера выключения задайте сначала правильное время на пульте управления.

После пуска таймера включения или таймера выключения задайте постоянный цикл. После этого кондиционер будет включаться или выключаться согласно заданному времени. Кнопка ON/OFF не оказывает на настройки какого-либо влияния. Если данная функция вам не нужна, воспользуйтесь дистанционным пультом управления для ее отмены.

Кнопка I FEEL (Измерение температуры при помощи пульта дистанционного управления)

Нажмите данную кнопку для включения функции I FEEL. На дисплее пульта дистанционного управления изобразится индикатор . После включения данной функции пульт дистанционного управления будет отправлять величину измеренной температуры на устройство, а устройство будет автоматически регулировать температуру в помещении в зависимости от температуры, измеренной датчиком пульта дистанционного управления. Нажмите данную кнопку снова для отключения функции I FEEL. Индикатор  исчезнет.





ПРИМЕЧАНИЕ:



При включении данной функции поместите пульт дистанционного управления рядом с пользователем.

Не помещайте пульт дистанционного управления вблизи предметов с высокой или низкой температурой во избежание неправильного измерения окружающей температуры.

При включенной функции I FEEL необходимо разместить пульт дистанционного управления таким образом, чтобы внутренний блок мог принимать сигналы, выдаваемые пультом дистанционного управления.

Кнопка CLOCK (Функция Настройка отображения времени)

Нажмите эту кнопку для задания времени. Индикатор  на дисплее дистанционного пульта управления начнет мигать. В течение 5 секунд нажмите кнопку  или , чтобы настроить время. После каждого нажатия кнопки  или 

заданное время увеличится или уменьшится на 1 минуту. При нажатии и удерживании кнопки  или  в течение более чем 2 секунд заданное время начнет быстро меняться. После достижения заданного времени кнопку отпустите. Нажмите кнопку CLOCK для подтверждения заданного времени. Индикатор  перестанет мигать.

ПРИМЕЧАНИЕ:

Часы изображают время в 24-часовом формате Интервал между нажатием кнопок при настройке не должен превышать 5 секунд. В противном случае пульт дистанционного управления автоматически завершит режим настройки. Такой же принцип действует при настройке таймера на включение и выключение.

Кнопка SLEEP (Функция Сон)



В режимах "Охлаждение" или "Отопление" можно нажатием кнопки SLEEP включить функцию Сон, которая обеспечивает комфортную температуру во время сна. Данная функция активна в 3-х режимах: Сон 1- Сон 2- Сон 3. В зависимости от режима будет выбран определенный групповой темп температуры кривой сна.



Сон-1.Заводская настройка.

Сон-2. Работа кондиционера в соответствии с заданной группой температурных режимов.

Сон-3. Пользовательская настройка.

Настройка пользовательской кривой.

В режиме Сон-3 удерживайте кнопку "Turbo". На дисплее ПДУ отобразится "1hour". Температура «88» будет отображать температуру последней кривой сна. Регулировкой кнопок   можно изменить температуру уставки. После настройки нажмите кнопку "Turbo" для подтверждения. Для построения новой кривой, необходимо повторить вышеизложенную настройку для "2hours", "3hours", "8hours".

На дисплее пульта дистанционного управления изобразится индикатор . Нажмите данную кнопку снова для отключения функции Сон. Индикатор  исчезнет. После подключения питания, функция выключения устройства или смены режима работы функция "Сон" деактивируется автоматически. В этом режиме можно задать время таймера. Данную функцию нельзя использовать в режимах "Вентилятор", "Удаление влаги" и "Авто".

Кнопка WIFI (Функция Wi-Fi)



Нажмите кнопку WIFI для включения или выключения функции Wi-Fi. Если функция Wi-Fi включена, на пульте дистанционного управления изображается индикатор «Wi-Fi». Для возобновления исходной заводской настройки модуля Wi-Fi нажмите при выключенном устройстве одновременно кнопки MODE и WiFi на 1 секунду.

Кнопка (Здоровье / Вентиляция)*

Нажмите данную кнопку для включения / выключения функции "Здоровье" (генерирование ионов) или "Вентиляция". После первого нажатия кнопки активируется функция "Вентиляция" – на дисплее изобразится . После второго нажатия  одновременно включаются функции "Вентиляции" и "Здоровье" – на дисплее изобразится  и . После третьего нажатия кнопки функции "Здоровье" и "Вентиляция" выключаются. После четвертого нажатия кнопки включается функция "Здоровье" – на дисплее изобразится Дальнейшее нажатие кнопки является повторением всего цикла.

*Данная функция имеется в наличии только у некоторых моделей.

Кнопка LIGHT (Функция Свет)

Нажмите данную кнопку для освещения дисплея внутреннего блока. Индикатор  на дисплее дистанционного пульта управления исчезнет. Для включения свечения дисплея нажмите кнопку снова. Снова изобразится индикатор .

Кнопка TEMP (Изображение температуры в помещении)

Нажатием данной кнопки можно на дисплее внутреннего блока изобразить заданную температуру, температуру в помещении или наружную температуру.

Если  не отображается, это означает, что отображаемая температура является установленной температурой.

Если отображается , это означает, что отображаемая температура является температурой окружающей среды в помещении.

ПРИМЕЧАНИЕ:

Установленная температура всегда отображается на пульте дистанционного управления.

Дополнительные функции

Функция Экономия электроэнергии

В режиме "Охлаждение" нажмите одновременно кнопки TEMP и CLOCK, чтобы включить или выключить функцию "Экономия электроэнергии". Если функция "Экономия электроэнергии" запущена, на дисплее дистанционного пульта управления изображится индикатор SE и кондиционер автоматически изменит заданную температуру согласно заводской настройке таким образом, чтобы достичь максимальной экономии электроэнергии. В режиме "Охлаждение" снова нажмите кнопки TEMP и CLOCK, чтобы отключить функцию "Экономии электроэнергии".

ПРИМЕЧАНИЕ:

В режиме "Экономия электроэнергии" стандартным образом задана автоматическая скорость вентилятора и ее менять нельзя.

В режиме экономии электроэнергии нельзя менять заданную температуру. При нажатии кнопки TURBO пульт дистанционного управления не выдает какой-либо команды.

Функция энергосбережения доступна только в режиме "Охлаждения" и будет отключена при переключении режима или настройке функции "Сон".

Функция Отопление 8°C

В режиме "Отопление" нажмите одновременно кнопки TEMP и CLOCK, чтобы включить или выключить функцию "Отопление 8°C".

Если данная функция запущена, на дисплее пульта дистанционного управления изображается индикатор 8°C и "8°C", при этом кондиционер поддерживает режим "Отопление на 8°C". Снова нажмите одновременно кнопки TEMP и CLOCK, чтобы выключить функцию "Отопление 8°C".

ПРИМЕЧАНИЕ:

В режиме "Отопление 8°C" стандартным образом задана автоматическая скорость вентилятора и ее менять нельзя.

В режиме "Отопление 8°C" нельзя менять заданную температуру. При нажатии кнопки TURBO пульт дистанционного управления не выдает никакой команды.

Функция "Отопление 8°C" доступна только в режиме обогрева и будет отключена при переключении режима или настройке функции "Сон".

Защита от детей

(Функция Блокировка управления)

Одновременным нажатием кнопок ▲ и ▼ можно включить и выключить функцию "Блокировка управления". Если функция "Блокировка управления" включена, изображится индикатор . При нажатии кнопки на пульте дистанционного управления индикатор три раза мигнет и не вышлет устройству никакой команды.

Переключение блока изображения температуры

Если устройство выключено, то одновременным нажатием кнопок ▼ и MODE можно переключать °C и °F.

Функция «Автоматическая очистка»

В выключенном состоянии удерживайте кнопки "MODE" и "FAN" одновременно в течение 5 секунд, чтобы включить или выключить функцию "Автоматическая очистка".

В области отображения температуры пульта дистанционного управления в течение 5 секунд будет мигать «CL».

ПРИМЕЧАНИЕ:

Во время автоматического процесса очистки устройство будет выполнять быстрое охлаждение или быстрый нагрев. Может быть слышен шум, который является звуком текущей жидкости или теплового расширения или холодной усадки. Кондиционер может выдувать холодный или теплый воздух, что является нормальным явлением. Во время процесса очистки убедитесь, что помещение хорошо проветривается, чтобы не повлиять на комфорт.

Функция автоматической очистки может работать только при нормальной температуре окружающей среды. Если в помещении пыльно, очищайте прибор раз в месяц, в противном случае очищайте прибор раз в три месяца. После включения функции автоматической очистки вы можете покинуть помещение, так как после завершения автоматической очистки кондиционер перейдет в режим ожидания.

Замена батарейки в пульте дистанционного управления

1. Поднимите крышку в направлении стрелки (см. рис. 1).
2. Замените оригинальные батарейки (см. рис. 1).
3. Вставьте две батарейки 1,5 В размером AAA. Убедитесь в правильности расположения полюсов батарейки + и - (см. рис. 2).
4. Снова установите крышку (см. рис. 2).



Рисунок 1

Рисунок 2

ПРИМЕЧАНИЕ:

При использовании направляйте передатчик сигнала пульта дистанционного управления на окошко приемника на внутреннем блоке. Расстояние между передатчиком сигнала и окошком приемника не должно быть более 8 м, причем на пути сигнала не должно быть никаких препятствий. В помещении, в котором имеются люминесцентные лампы или беспроводной телефон, может быть нарушен сигнал. В таком случае необходимо приблизить пульт дистанционного к внутреннему блоку.

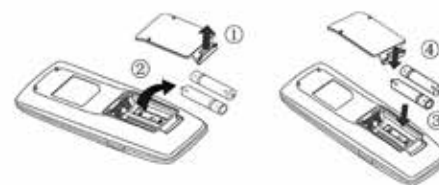
При замене батареек используйте такой же их тип. Если в течение продолжительного времени вы не пользуетесь пультом дистанционного управления, извлеките из него батарейки. Замените батарейки, если индикаторы на дисплее пульта дистанционного управления плохо различимы или изображение вообще отсутствует.

Уход и обслуживание

Уход за корпусом внутреннего блока.

- Выключите кондиционер и отключите его от электропитания.
- Протрите внутренний блок сухой или смоченной теплой водой тканью. Запрещается использовать воду, температура которой выше +40°C. Запрещается использовать растворитель, бензин, сухой порошок и инсектициды. Используйте только мягкие очищающие средства.
- Поверхность внутреннего блока подвержена образованию царапин, поэтому не следует тереть или допускать воздействия на блок ударных нагрузок. Не применяйте абразивные чистящие средства во избежание царапин на поверхности внутреннего блока.
- В случае применения имеющихся в продаже протирающих тканей, пропитанных химическими средствами, следуйте инструкциям по их применению.

Уход за фильтрами внутреннего блока.

- Аккуратно приподнимите панель внутреннего блока и зафиксируйте её в верхнем положении.
- Слегка потяните «язычок» фильтра вверх и на себя, извлеките фильтр.
- Удалите грязь с воздушного фильтра с помощью пылесоса. При сильном загрязнении промойте фильтр в теплой воде, температура которой не выше +40°C.
- После промывки тщательно просушите фильтр в затененном месте.
- Установите воздушный фильтр на место и закройте переднюю панель кондиционера.

Проверка перед каждым включением.

- Убедитесь, что провод заземления надежно подключен.
- Убедитесь в целостности и отсутствии поврежденных блоков кондиционеров.
- Убедитесь, что отверстия входов и выходов воздуха блоков кондиционеров не заблокированы.
- Убедитесь, что фильтр внутреннего блока не требует очистки.
- Убедитесь в соответствии текущих температур эксплуатационным условиям.

Кондиционер имеет закрытый контур с хладагентом R32. Данный фреон считается безопас-

ным для озонового слоя, но находится в группе так называемых парниковых газов, способствующих глобальному потеплению, если они будут выпущены в атмосферу. Поэтому выполнение работ, связанных с данным хладагентом, доверяйте только соответствующим специалистам.

Срок эксплуатации кондиционера.

Срок эксплуатации кондиционера составляет 10 лет, при условии соблюдения соответствующих правил по установке, эксплуатации и сервисному обслуживанию.

Правила утилизации кондиционера.

По истечении срока службы прибор должен подвергаться утилизации в соответствии с нормами, правилами и способами, действующими в месте утилизации.

Установка Wi-Fi модуля в бытовых кондиционерах ENERGO LUX серии CHAMPERY



1. Проверьте, чтобы на рекламной наклейке на передней панели кондиционера было указано наличие опции Wi-Fi подготовки.
2. Откройте переднюю панель кондиционера.



3. Снимите пластиковую защитную крышку.
4. Кондиционер готов к присоединению Wi-Fi модуля.



5. Подсоедините Wi-Fi модуль к разъему. Нажмите на кнопку для активации режима.
6. Установите Wi-Fi модуль на специальное место под панелью. Закройте панель кондиционера.

Управление кондиционером через Wi-Fi требует установки на ваш смартфон мобильного приложения, которое разработано специально для кондиционеров воздуха Energolux. Кондиционер подключается к маршрутизатору (Wi-Fi роутеру), который предоставляет соединение с интернетом. Информация с мобильного устройства передается в облако, откуда поступает на маршрутизатор, передающий сигнал на Wi-Fi модуль, который, обрабатывая информацию, передаёт её кондиционеру.

Требования к смартфону Пользователя:



Система iOS.
Поддержка iOS7.0
и выше версии.



Система Android.
Поддержка Android 4.4
и выше версии.

Загрузка и установка приложения



Отсканируйте QR-код или найдите «Ewre Smart» в магазине приложений, чтобы загрузить и установить его. После установки приложения «Ewre Smart» зарегистрируйте учетную запись и добавьте устройство для управления умными бытовыми приборами на большом расстоянии и по локальной сети. Для получения дополнительной информации обратитесь к разделу «Справка» в приложении.

Технические характеристики

Модель		SAS09CH2-AI SAU09CH2-AI	SAS12CH2-AI SAU12CH2-AI	SAS18CH2-AI SAU18CH2-AI	SAS24CH2-AI SAU24CH2-AI	
Производительность, Вт	Охлаждение	2700	3510	5300	7100	
	Обогрев	3000	3810	5600	7800	
Потребляемая мощность, Вт	Охлаждение	680	962	1501	2030	
	Обогрев	680	953	1393	2000	
Энергоэффективность, кВт/кВт	Охлаждение	EER	3,97	3,65	3,53	3,5
		SEER	8,40	7,10	7,30	7,00
	Обогрев	COP	4,41	4,00	4,02	3,90
		SCOP	4,50	4,10	4,20	4,20
Рабочий ток, А	Охлаждение	6,0	6,9	7,2	9,0	
	Обогрев	6,2	8,0	6,3	9,3	
Электропитание		1 фаза, 220-240В, 50Гц				
Сторона подключения		Наружный блок				
Максимальная длина фреонпровода, м		15	15	25	25	
Максимальный перепад высот, м		10	10	10	10	
Диаметр жидкостной трубы, мм (дюймы)		Ф6,35(1/4")	Ф6,35(1/4")	Ф6,35(1/4")	Ф6,35(1/4")	
Диаметр газовой трубы, мм (дюймы)		Ф9,52(3/8")	Ф9,52(3/8")	Ф12,7(1/2")	Ф15,9(5/8")	
Внутренний блок		SAS09CH2-AI	SAS12CH2-AI	SAS18CH2-AI	SAS24CH2-AI	
Расход воздуха (по скоростям), м3/ч		180/280/310/380/440/500/530/610	310/330/380/440/530/580/650	600/640/720/810/870/960/1000	600/800/850/900/950/1000/1100/1250	
Уровень звукового давления (при работе на охлаждение)		21/22/24/26/31/34/36/39	25/28/31/34/37/39/43	28/30/35/41/43/45/47	27/35/37/38/40/41/44/48	
Размеры (Ш x В x Г), мм	Без упаковки	867x276x206	867x276x206	978x333x248	1116x333x248	
	В упаковке	925x350x275	925x350x275	1038x406x329	1196x419x356	
Вес, кг	Без упаковки	9,0	9,0	13,5	16	
	В упаковке	11,0	11,0	16,0	20	
Наружный блок		SAU09CH2-AI	SAU12CH2-AI	SAU18CH2-AI	SAU24CH2-AI	
Компрессор	Торговая марка	GREE	GREE	GREE	GREE	
	Тип	Роторный	Роторный	Роторный	Роторный	
Заводская заправка хладагента R32, г		510	550	850	1500	
Расход воздуха, м3/ч		1950	1950	2200	3600	
Уровень звукового давления, дБ(А)		51	52	56	59	
Размеры (Ш x В x Г), мм	Без упаковки	732x555x330	732x555x330	802x555x350	958x660x402	
	В упаковке	794x615x376	794x615x376	872x620x398	1032x737x456	
Вес, кг	Без упаковки	24,5	25,5	31,5	41,5	
	В упаковке	27,0	28,0	34,0	46,0	
Диапазон рабочих температур наружной окружающей среды, °C	Охлаждение	-15 ~ +50				
	Обогрев	-25 ~ +30				

Устранение неисправностей

В случае возникновения проблем при эксплуатации или обнаружении неисправностей обратитесь к способам их устранения, указанным в таблице ниже.

В случае невозможности решения проблем указанными способами обратитесь в центр технического обслуживания.

Неисправность	Возможная причина	Устранение
Кондиционер не включается	1. Нет электропитания 2. Сработал автомат защиты 3. Слишком низкое напряжение в сети 4. Нажата кнопка ВЫКЛ 5. Батарейки в пульте ДУ разряжены	1. Восстановите электропитание 2. Обратитесь в сервисный центр 3. Обратитесь в Энергонадзор 4. Нажмите кнопку ВКЛ 5. Замените батарейки
Компрессор запускается, но вскоре останавливается	Посторонние предметы мешают доступу воздуха к наружному блоку	Уберите посторонние предметы
Тепло- или холодопроизводительность кондиционера недостаточна	1. Загрязнен и забит фильтр 2. Есть источники тепла или слишком много людей в помещении 3. Открыты окна и/или двери 4. Посторонние предметы перед внутренним блоком препятствуют воздухообмену 5. Задана слишком высокая температура в режиме охлаждения или слишком низкая в режиме обогрева 6. Наружная температура слишком низкая 7. Не работает система оттаивания	1. Очистите фильтр, чтобы улучшился воздухообмен 2. Удалите, если возможно, источники повышенного тепла 3. Закройте окна и двери 4. Уберите посторонние предметы 5. Задайте более высокую или низкую температуру 6. Не включайте кондиционер 7. Обратитесь к продавцу
Из кондиционера раздается потрескивание и поскрипывание	Пластиковые детали кондиционера могут расширяться и сжиматься при нагреве и охлаждении блока	Это нормальная ситуация
Не работает вентилятор внутреннего блока	1. Заданы неверные настройки с пульта ДУ 2. При входе в режим обогрева сработала функция защиты от подачи холодного воздуха в помещение	1. Проверьте настройки 2. Через несколько минут вентилятор заработает



ВНИМАНИЕ!

Во избежание поражения электрическим током не меняйте электропроводку и не проводите ремонт кондиционера самостоятельно.

Эффекты, не связанные с нарушением нормальной работы кондиционера

1. Кондиционер не работает

Кондиционер не включается сразу после нажатия кнопки "ON/OFF".

Если горит индикатор рабочего состояния, то это указывает на нормальное функционирование кондиционера. Устройство защиты кондиционера от частых пусков не позволя-

ет включать кондиционер ранее, чем через 3 минуты после его отключения.

После включения кондиционера при низкой температуре НАРУЖНОГО воздуха активируется система защиты от подачи холодного воздуха в помещение.

2. Из внутреннего блока выходит белый туман и холодный воздух

Кондиционер работает в режиме охлаждения в помещении с высокой влажностью (при наличии пыли и паров масла в воздухе). Из-за скопления грязи во внутреннем блоке поддержание температуры воздуха в помещении на заданном уровне может оказаться невозможным. В этом случае следует провести чистку

внутреннего блока. Выполнять эту работу должен квалифицированный специалист. Сразу после отключения режима оттаивания из кондиционера, работающего в режиме обогрева, может выходить водяной пар.

3. Шум

При работе кондиционера могут быть слышны звуки текущей воды. Эти звуки вызваны течением хладагента по межблочным трубопроводами.

Звуки текущей воды могут быть слышны при оттаивании кондиционера и сразу после его отключения. Эти звуки связаны с изменением расхода хладагента и прекращением его течения.

При включении и отключении кондиционера могут быть слышны щелкающие звуки. Эти звуки вызваны тепловым расширением или сжатием пластмассовых деталей при изменении температуры корпуса.

4. Из внутреннего блока вылетает пыль

Это происходит при первом пуске кондиционера или после длительного перерыва в работе.

5. Кондиционер испускает неприятный запах

Кондиционер поглощает сигаретный дым, а также запах, исходящий от стен и мебели, и затем возвращает его в помещение.

6. Самопроизвольное переключение с режима ОХЛАЖДЕНИЯ на режим ВЕНТИЛЯЦИИ

Во избежание замораживания теплообменника кондиционер автоматически переключается в режим «ВЕНТИЛЯЦИЯ» и возвращается в режим «ОХЛАЖДЕНИЕ» через довольно длительный интервал времени.

При достижении заданной температуры воздуха компрессор отключается, и кондиционер продолжает работать в режиме ВЕНТИЛЯЦИЯ». При повышении температуры воздуха компрессор снова включается.

7. Переключение с режима ОБОГРЕВА в режим ВЕНТИЛЯЦИИ

При достижении заданной температуры воздуха компрессор отключается, и кондиционер продолжает работать в режиме ВЕНТИЛЯЦИИ. При снижении температуры воздуха компрессор снова включается.

8. Конденсат

При относительной влажности воздуха в помещении выше 80 % на поверхности кондиционера может образоваться конденсат.

9. Режим оттаивания (в кондиционерах с режимами охлаждения и обогрева)

При обмерзании теплообменника наружного блока в режиме обогрева теплопроизводительность кондиционера снижается. Через некоторое время кондиционер автоматически переходит в режим оттаивания. При этом компрессор постоянно работает, а вентиляторы не вращаются. После завершения цикла оттаивания кондиционер возвращается в режим обогрева.

10. Режим обогрева

При работе в режиме обогрева кондиционер переносит теплоту, содержащуюся в наружном воздухе, внутрь помещения. При понижении температуры наружного воздуха теплопроизводительность кондиционера уменьшается, и температура обработанного воздуха понижается.

11. Система защиты от подачи холодного воздуха (только в кондиционерах с режимами охлаждения и обогрева)

Во избежание подачи в помещение холодного воздуха вентилятор внутреннего блока автоматически уменьшает скорость вращения или останавливается.

Это происходит в следующих случаях:

- Только что включился режим обогрева.
- Только что завершился цикл оттаивания.
- Очень низкая температура наружного воздуха.

12. Система защиты от частых пусков (трехминутная задержка)

При повторном пуске кондиционера сразу же после его отключения кондиционер включается только через 3 минуты.

Срок эксплуатации

Срок эксплуатации прибора составляет 10 лет при условии соблюдения соответствующих правил по установке и эксплуатации.

Коды ошибок

В этом кондиционере есть возможность диагностировать множество кодов ошибок, помогающих устранению неполадок оборудования. Метод устранения неполадок определяется названием ошибки, а справочный код под общим указателем представляет собой решением проблемы.

1. В зависимости от модели кондиционера код ошибки может отображаться на цифровом дисплее или светодиодами (LED) отображения режима.
2. * - количество миганий; OFF - выключен; ON - включен.

Ошибка код	Название неисправности	Состояние кондиционера	Возможные причины
C5	Ошибка переключки на главной плате	Полный блок прекращает работу	1. На панели управления не установлена переключки; 2. Плохой контакт переключки 3. Повреждение переключки 4. Повреждение системы обнаружения материнской платы
E6	Нарушена связь между внутренним блоком и наружный блоком	Режим «Охлаждение»: компрессор останавливается, при этом внутренний вентилятор работает Режим «Тепло»: все нагрузки прекращают работу	Проверьте надежность подключения кабеля связи
H5	Защита блока IPM	Режим «Охлаждение/Осушка»: компрессор останавливается, вентилятор работает Режим «Тепло»: все нагрузки прекращают работу	1. Проблемы синхронизации компрессора и его защиты от перегрузки по фазе. 2. Поврежденная плата управления 3. Компрессор неисправен
L3 LA	Неисправность наружного вентилятора/неисправность двигателя постоянного тока	Режим «Охлаждение/Осушка»: останавливается работа всех нагрузок, кроме внутреннего вентилятора. Режим «Тепло»: все нагрузки прекращают работу.	1. Наружный конденсатор, воздухозаборник и воздуховыпускное отверстие засорены грязью или пылью 2. Вентилятор заблокирован или ослаблен 3. Поврежден двигатель или соединительный кабель двигателя 4. Повреждена плата управления наружного блока (Что касается двух наружных вентиляторов: L3 обозначает вентилятор 1; LA обозначает вентилятор 2)

H3	Защита от перегрузки компрессора	Режим «Охлаждение/Осушка»: компрессор останавливается, при этом внутренний вентилятор работает Режим «Тепло»: все нагрузки прекращают работу	1. Ослаблен провод перегрузки компрессора; 2. Повреждено устройство защиты от перегрузки. При нормальных обстоятельствах сопротивление между обоими концами клеммы составляет менее 1 Ом Примечание: При невозможности устранить ошибку самостоятельно, обратитесь в авторизованный технический сервис или в техническую поддержку производителя
F0	Защита от утечки хладагента	Режим «Охлаждение»: компрессор и наружный вентилятор останавливаются, в то время как внутренний вентилятор работает Режим «Тепло»: Компрессор, наружный вентилятор и внутренний вентилятор прекращают работу	1. Режим «Охлаждение» в условиях высокой влажности, поэтому разница температур теплопередачи невелика 2. Не полностью открыты газовый и жидкостной клапаны наружного блока 3. Датчик температуры испарителя внутреннего блока неисправен 4. Датчик температуры конденсатора наружного блока неисправен 5. Засорен капилляр или электронный расширительный клапан 6. Утечка хладагента
F1	Неисправность датчика температуры внутреннего блока воздуха (датчика комнатной температуры)	Режим «Охлаждение/Осушка»: внутренний вентилятор работает, в то время как компрессор и наружный вентилятор останавливаются Режим «Тепло»: все нагрузки прекращают работу	1. Датчик температуры плохо подключен: слабый или плохой контакт между внутренним датчиком температуры и разъемом на плате, незакрепленные компоненты на основной плате, вызывающие короткое замыкание 2. Датчик температуры поврежден 3. Плата управления внутреннего блока повреждена
F2	Неисправность датчика температуры испарителя внутреннего блока	Режим «Охлаждение/Осушка»: внутренний вентилятор работает, в то время как компрессор и наружный вентилятор останавливаются Режим «Тепло»: все нагрузки прекращают работу	1. Датчик температуры плохо подключен: слабый или плохой контакт между внутренним датчиком температуры и разъемом на плате, незакрепленные компоненты на основной плате, вызывающие короткое замыкание 2. Датчик температуры поврежден 3. Плата управления внутреннего блока повреждена

H6	Нет сигнала обратной связи от двигателя вентилятора внутреннего блока (сломался датчик Холла)	Блок прекращает работу	1. Вентилятор заблокирован 2. Ослабление разъема управления двигателем 3. Ослабление разъема сигнала обратной связи двигателя 4. Двигатель поврежден 5. Поврежденная материнская плата
LP	Внутренний и наружный блоки не совместимы	Режим «Тепло»: компрессор, наружный блок и внутренний вентилятор прекращают работу	1. Мощность внутреннего и наружного блоков не совпадают 2. Внутренней и наружный блоки не принадлежат одной серии
C4	Неисправность переключки наружного блока	Режим «Нагрев»: все нагрузки остановлены Другие режимы наружный блок прекращает работу	Переключка наружного блока не установлена
b7	Неисправность датчика температуры газового клапана		1. Датчик температуры плохо подключен или поврежден 2. Поврежден провод датчика температуры, что привело к короткому замыканию 3. Плата управления наружного блока повреждена
b5	Неисправность датчика температуры жидкостного клапана		1. Датчик температуры плохо подключен или поврежден 2. Поврежден провод датчика температуры, что привело к короткому замыканию на металлические части корпуса 3. Повреждена плата наружного блока
E1	Ошибка по датчику высокого давления во внешнем блоке	Режим «Охлаждение/Осушка»: останавливается работа всех нагрузок, кроме внутреннего вентилятора Режим «Тепло»: все нагрузки прекращают работу	1. Теплообменник наружного блока слишком загрязнен или заблокирован вход/выход воздуха 2. Температура окружающей среды слишком высокая 3. Плохое контактное соединение реле высокого давления или реле высокого давления повреждено 4. Внутренняя система засорена (засорение грязью, льдом, маслом, угловой клапан открыт не полностью) 5. Повреждена плата управления наружного блока 6. Количество хладагента в системе превышает норму

E3	Ошибка по датчику низкого давления во внешнем блоке	Режим «Охлаждение»: компрессор, наружный вентилятор и внутренний вентилятор останавливают работу Режим «Нагрев»: сначала останавливают работу компрессор и наружный вентилятор. Примерно через 1 минуту останавливается внутренний вентилятор; через 2 минуты останавливается 4-ходовой клапан	1. Повреждено реле низкого давления 2. Недостаточно хладагента внутри системы
E4	Высокая температура нагнетания газа из компрессора. Защита компрессора от перегрева при нагнетании газа	Режим «Охлаждение/Осушка»: компрессор и наружный вентилятор останавливаются, в то время как внутренний вентилятор работает Режим «Тепло»: все нагрузки прекращают работу	1. Перегрузка или перегрев устройства Примечание: При невозможности устранить ошибку самостоятельно, обратитесь в авторизованный технический сервис или в техническую поддержку производителя
E5	Защита от перегрузки (по датчику тока)	Режим «Охлаждение/Осушка»: компрессор и наружный вентилятор останавливаются, в то время как внутренний вентилятор работает Режим «Тепло»: все нагрузки прекращают работу	1. Напряжение питания нестабильно 2. Напряжение питания слишком низкое 3. Нагрузка системы слишком высока, что приводит к высокому току 4. Теплообменник внутреннего блока слишком загрязнен или заблокирован вход/выход воздуха 5. Работа двигателя вентилятора вне пределов; скорость вращения вентилятора слишком низкая или он не работает 6. Работа компрессора не стабильна (утечка масла, высокая температура корпуса и т.д.) 7. Внутренняя система засорена (засорение грязью, льдом, маслом, клапан открыт не полностью) 8. Плата управления внешнего блока повреждена
E7	Противоречие установленных режимов	Нагрузка внутреннего блока останавливает работу (внутренний вентилятор, электроннагреватель, качание)	Неисправность системы «один ко многим»; возможно, имеется два внутренних блока, на которых установлен режим шоковой обработки, например, один из них охлаждает, а другой нагревает

E8	Ошибка по перегреву испарителя	Режим «Охлаждение/Осушка»: компрессор останавливает работу, в то время как внутренний вентилятор работает Режим «Тепло»: все нагрузки прекращают работу	1. Перегрузка или перегрев устройства 2. Слишком высокая температура окружающей среды 3. Неправильная работа вентилятора Примечание: При невозможности устранить ошибку самостоятельно, обратитесь в авторизованный технический сервис или в техническую поддержку производителя
EE	Неисправность микросхемы памяти EEPROM	Режим «Охлаждение/Осушка»: компрессор останавливает работу, в то время как внутренний вентилятор работает Режим «Тепло»: все нагрузки прекращают работу	Плата управления наружного блока повреждена
Fo	Режим восстановления хладагента	Режим «Охлаждение/Осушка»: компрессор и наружный вентилятор останавливаются, в то время как внутренний вентилятор работает	Ведется техническое обслуживание агрегата
F3	Неисправность датчика температуры окружающего воздуха наружного блока	Режим «Охлаждение/Осушка»: компрессор и наружный вентилятор останавливаются, в то время как внутренний вентилятор работает Режим «Тепло»: все нагрузки прекращают работу	1. Датчик температуры подключен неправильно или поврежден 2. Поврежден провод датчика температуры, что привело к короткому замыканию на металлические части корпуса 3. Повреждена плата наружного блока
F4	Неисправность датчика температуры конденсатора наружного блока	Полностью прекращается работа агрегата, отключается питание двигателя	1. Датчик температуры подключен неправильно или поврежден; 2. Поврежден провод датчика температуры, что привело к короткому замыканию на металлические части корпуса 3. Повреждена плата наружного блока
F5	Неисправность датчика температуры нагнетания компрессора	Режим «Охлаждение/Осушка»: компрессор останавливает работу, в то время как внутренний вентилятор работает Режим «Нагрев»: все нагрузки останавливают работу	1. Датчик температуры подключен неправильно или поврежден. 2. Поврежден провод датчика температуры, что привело к короткому замыканию на металлические части корпуса 3. Повреждена плата наружного блока

FC	Неисправность механизма движения жалюзи	Режим «Охлаждение/Осушка»: компрессор останавливает работу, в то время как внутренний вентилятор работает Режим «Нагрев»: все нагрузки останавливают работу	1. Блокировка механизма движения затвора 2. Поврежден механизм движения затвора или контроллера 3. Неправильное подключение кабеля
H4	Системная ошибка. Неправильная работа устройства (перегрузка системы)	Режим «Охлаждение/Осушка»: останавливается работа всех нагрузок, кроме внутреннего вентилятора Режим «Тепло»: все нагрузки прекращают работу	1. Перегрузка или перегрев устройства Примечание: При невозможности устранить ошибку самостоятельно, обратитесь в авторизованный технический сервис или в техническую поддержку производителя
H7	Неисправность компрессора	Режим «Охлаждение/Осушка»: компрессор останавливает работу, в то время как внутренний вентилятор работает Режим «Нагрев»: все нагрузки останавливают работу	1. Проблема синхронизации компрессора и его защиты от перегрузки по току фазы компрессора Примечание: При невозможности устранить ошибку самостоятельно, обратитесь в авторизованный технический сервис или в техническую поддержку производителя
HC	Защита PFC-модуля	Режим «Охлаждение/Осушка»: компрессор останавливает работу, в то время как внутренний вентилятор работает Режим «Нагрев»: все нагрузки останавливают работу	1. Проблемы с качеством электроэнергии, входное напряжение переменного тока резко колеблется 2. Вилка питания кондиционера подключена ненадежно 3. Внутренний и наружный теплообменник слишком загрязнены или заблокирован вход/выход воздуха 4. Основная плата наружного блока повреждена
HE	Защита компрессора от размагничивания	Режим «Охлаждение»: компрессор и наружный вентилятор останавливаются Режим «Обогрев»: компрессор и наружный вентилятор сначала останавливаются примерно через 1 минуту останавливается внутренний вентилятор	1. Повреждена плата наружного блока 2. Компрессор поврежден
JF	Ошибка связи между платой внутреннего блока и платой поиска WiFi	Стандартная работа системы	1. Плохое соединение между внутренним блоком и платой поиска WiFi 2. Повреждена плата управления внутреннего блока 3. Повреждена плата поиска WiFi

L1	Неисправность датчика влажности	Компрессор, наружный вентилятор и внутренний вентилятор останавливаются	Повреждение платы поиска WiFi
L9	Защита питания	Охлаждение: компрессор и наружный вентилятор останавливаются, в то время как внутренний вентилятор работает	1. Слишком высокое напряжение Примечание: При невозможности устранить ошибку самостоятельно, обратитесь в авторизованный технический сервис или в техническую поддержку производителя
Lc	Ошибка загрузки	Режим «Охлаждение/Осушка»: компрессор останавливается, в то время как внутренний вентилятор работает Режим «Нагрев»: все нагрузки останавливаются	Обратитесь в авторизованный технический сервис или в техническую поддержку производителя
Ld	Потеря фазы	Режим «Охлаждение»: компрессор и наружный вентилятор останавливаются Режим «Обогрев»: компрессор и наружный вентилятор сначала останавливаются примерно через 1 минуту останавливается внутренний вентилятор	1. Повреждена плата управления наружного блока 2. Компрессор поврежден 3. Соединительный провод компрессора подключен неправильно
P5	Защита компрессора от превышения фазного тока	Режим «Охлаждение/Осушка»: компрессор останавливает работу, в то время как внутренний вентилятор работает Режим «Нагрев»: все нагрузки останавливают работу	Обратитесь в авторизованный технический сервис или в техническую поддержку производителя
oE	Неопределенная ошибка наружного блока	Режим «Охлаждение»: компрессор и наружный вентилятор останавливаются, в то время как внутренний вентилятор работает Режим «Обогрев»: компрессор, наружный вентилятор и внутренний вентилятор останавливаются	1. Температура наружного воздуха превышает рабочий диапазон устройства (например: менее 20°C или более 60°C для охлаждения; более 30°C для обогрева); 2. Плохое контактное соединение провода компрессора 3. Компрессор поврежден 4. Повреждена плата управления

P6	Ошибка связи между материнской платой и платой инвертора	Режим «Охлаждение»: компрессор и наружный вентилятор останавливаются Режим «Обогрев»: сначала останавливаются компрессор и наружный вентилятор; примерно через 1 минуту останавливается внутренний вентилятор	1. Плата инвертора повреждена 2. Повреждена плата управления наружного блока 3. Плохое контактное соединение плат Примечание: При невозможности устранить ошибку самостоятельно, обратитесь в авторизованный технический сервис или в техническую поддержку производителя
P7	Неисправность датчика температуры модуля	Режим «Охлаждение/Осушка»: компрессор останавливает работу, в то время как внутренний вентилятор работает Режим «Нагрев»: все нагрузки останавливают работу	Неисправна плата управления AP1 наружного блока
P8	Защита модуля от перегрева	Режим «Охлаждение»: компрессор останавливает работу, в то время как внутренний вентилятор работает Режим «Нагрев»: все нагрузки останавливают работу	1. Загрязнение наружного блока 2. Конденсатор наружного блока забит грязью 3. Винт IPM на плате управления не затянут 4. Неисправна плата управления AP1 наружного блока 5. Недостаточно термопасты на модуле IPM платы управления AP1 наружного блока
PF	Неисправность датчика температуры окружающего воздуха	Режим «Охлаждение»: компрессор, наружный вентилятор и внутренний вентилятор останавливаются Режим «Обогрев»: сначала останавливаются компрессор и наружный вентилятор; примерно через 1 минуту останавливается внутренний вентилятор	1. Датчик температуры окружающей среды подключен неправильно к клеммам платы 2. Неисправность датчика температуры окружающей среды
PH	Ошибка высокого напряжения на шине питания постоянного тока	Режим «Охлаждение/Осушка»: компрессор останавливает работу, в то время как внутренний вентилятор работает Режим «Нагрев»: все нагрузки останавливают работу	1. Измерьте напряжение между позицией L и позицией N на клеммной колодке (ХТ). Если оно выше 265 В переменного тока, включите устройство, пока напряжение питания не снизится до нормального диапазона 2. Если вход переменного тока в норме, замените наружную плату управления

PL	Слишком низкое напряжение на шине питания постоянно-го тока	Режим «Охлаждение/Осушка»: компрессор останавливает работу, в то время как внутренний вентилятор работает Режим «Нагрев»: все нагрузки останавливают работу	1. Измерьте напряжение между позицией L и позицией N на клеммной колодке (ХТ). Если оно ниже 150 В переменного тока, включите устройство, пока напряжение питания не увеличится до нормального диапазона 2. Если вход переменного тока в норме, замените наружную плату управления
PU	Неисправность зарядки конденсатора	Режим «Охлаждение/Осушка»: компрессор останавливает работу, в то время как внутренний вентилятор работает Режим «Нагрев»: все нагрузки останавливают работу	1. Неисправна цепь зарядки конденсатора Примечание: При невозможности устранить ошибку самостоятельно, обратитесь в авторизованный технический сервис или в техническую поддержку производителя
rF	Неисправность радиочастотного модуля	Режим «Охлаждение»: компрессор и наружный вентилятор останавливаются Режим «Обогрев»: компрессор и наружный вентилятор сначала останавливаются, примерно через 1 минуту останавливается внутренний вентилятор	1. Соединительный провод радиочастотного модуля подключен неправильно 2. Неисправность радиочастотного модуля
U1	Ошибка обнаружения тока фазы на компрессоре	Режим «Охлаждение»: компрессор и наружный вентилятор останавливаются, в то время как внутренний вентилятор работает Режим «Обогрев»: компрессор, наружный вентилятор и внутренний вентилятор останавливаются	Неисправна плата управления AP1 наружного блока
U2	Защита компрессора от потери фазы	Режим «Охлаждение»: компрессор и наружный вентилятор останавливаются; Режим «Обогрев»: компрессор и наружный вентилятор сначала останавливаются; примерно через 1 минуту останавливается внутренний вентилятор.	1. Повреждена плата управления наружного блока 2. Компрессор поврежден 3. Соединительный провод компрессора подключен неправильно

U3	Неисправность падения напряжения в шине постоянного тока	Режим «Охлаждение/Осушка»: компрессор останавливает работу, в то время как внутренний вентилятор работает Режим «Нагрев»: все нагрузки останавливают работу	Напряжение питания нестабильно
U5	Ошибка компонента обнаружения тока	Режим «Охлаждение»: компрессор и наружный вентилятор останавливаются, в то время как внутренний вентилятор работает Режим «Обогрев»: компрессор, наружный вентилятор и внутренний вентилятор останавливаются	1. Неисправность цепи платы управления наружного блока. Замените плату управления наружного блока.
U7	Неправильная работа 4-ходового клапана	Эта неисправность возникает, когда агрегат нагревается. Все нагрузки прекращают работу	1. Напряжение питания ниже AC 175V 2. Ослаблена или повреждена клемма 4-ходового клапана 3. 4-ходовой клапан поврежден. 4. Неисправна плата управления AP1 наружного блока
U8	Ошибка цепи обнаружения короткого замыкания при пересечении нуля	Компрессор, наружный вентилятор и внутренний вентилятор прекращают работу	1. Ненормативная мощность, неправильный источник питания; 2. Основная плата внутреннего блока повреждена.
U9	Ошибка обнаружения короткого замыкания пересечения нуля для наружного блока	Режим «Охлаждение»: компрессор останавливает работу, в то время как внутренний вентилятор работает Режим «Нагрев»: все нагрузки останавливают работу	Неисправна плата управления AP1 наружного блока
E2	Защита испарителя от обмерзания		Это не код ошибки, а код состояния в процессе охлаждения
E9	Защита от холодного воздуха	При включении кондиционера в режиме "тепло" вентилятор не включится, пока не нагреется испаритель	Это не код ошибки, а код состояния в процессе охлаждения
	Размораживание	Индикатор нагрева мигает один раз в 10 с	Это не код ошибки, а код состояния в процессе охлаждения

УСЛОВИЯ ЭКСПЛУАТАЦИИ

Температурные условия эксплуатации кондиционера:

Режим работы	Охлаждение	Обогрев
Воздух в помещении	От +17 до +32 °С	Не выше +30 °С
Наружный воздух	От -15 до +50 °С	От -25 до +30 °С

Не регулируйте вручную горизонтальные жалюзи, при +11 до +43 °С в противном случае может произойти их поломка.

Чтобы предотвратить образование конденсата не допускайте длительного направления воздушного потока вниз в режиме «ОХЛАЖДЕНИЕ» или «ОСУШЕНИЕ».

Чрезмерный шум

- Устанавливайте кондиционер в месте, способном выдержать его вес, чтобы он работал с наименьшим шумом.
- Устанавливайте наружный блок кондиционера в месте, где выброс воздуха и шум от работы кондиционера не помешают соседям.
- Не устанавливайте какие-либо ограждения перед наружной частью кондиционера, т.к. это увеличивает шум.
-

Особенности режима ОТОПЛЕНИЕ

Предварительный нагрев.

После начала работы кондиционера в режиме ОБОГРЕВ, теплый воздух начинает поступать только через 2-5 минут.

Размораживание наружного блока. В процессе обогрева кондиционер будет автоматически размораживаться для увеличения своей производительности. Обычно это занимает от 5 до 15 минут. Во время размораживания вентиляторы не работают. После того, как размораживание завершено, режим обогрева включается автоматически.

КОМПЛЕКТАЦИЯ

- Кондиционер сплит-система бытовая (наружный и внутренний блок);
- Крепления для монтажа на стену (только для внутреннего блока);
- Пульт ДУ;
- Инструкция (руководство пользователя);
- Гарантийный талон (в инструкции).

ПРИМЕЧАНИЕ:

Данная модель имеет Wi-Fi доработку с выведением порта USB. Описание схемы подключения WiFi модуля к сплит-системе вы можете найти на www.energolux.ru.com

УТИЛИЗАЦИЯ ПРИБОРА

По истечению срока службы прибор должен подвергаться утилизации в соответствии с нормами, правилами и способами, действующими в месте утилизации.

Не выбрасывайте прибор вместе с бытовыми отходами.

По истечению срока службы прибора, сдавайте его в пункт сбора для утилизации, если это предусмотрено нормами и правилами вашего региона. Это поможет избежать возможных последствий вредного влияния на окружающую среду и здоровье человека, а также будет способствовать повторному использованию компонентов изделия.

Информацию о том, где и как можно утилизировать прибор можно получить от местных органов власти.

ДАТА ИЗГОТОВЛЕНИЯ

Дата изготовления указана на стикере на корпусе прибора, а также зашифрована в Code-128. Дата изготовления определяется следующим образом:

XXXXXXXXXX...X_n / XXXX
A

A – год и месяц производства

ГАРАНТИЯ

Гарантийное обслуживание кондиционера производится в соответствии с гарантийными обязательствами, перечисленными в гарантийном талоне.

Сертификация продукции

Товар соответствует требованиям:

ТР ТС 004/2011 «О безопасности низковольтного оборудования»

ТР ТС 020/2011 «Электромагнитная совместимость технических средств»

ТР ЕАЭС 037/2016 «Об ограничении применения опасных веществ в изделиях электротехники и радиоэлектроники»

Изготовитель:

«ГРИ ЭЛЕКТРИК ЭППЛАЙНС, ИНК. ЖУХАЙ»
528311, Западная улица Дзиндзи, Цианшан,
Жухай 519070, Гуандун, Китай.

«GREE ELECTRIC APPLIANCES, INC. OF ZHUHAI»
528311, West Jinji Rd, Qianshan, Zhuhai 519070,
Guangdong, China

Произведено:

«ГРИ ЭЛЕКТРИК ЭППЛАЙНС, ИНК. ЖУХАЙ»
528311, Западная улица Дзиндзи, Цианшан,
Жухай 519070, Гуандун, Китай.

«GREE ELECTRIC APPLIANCES, INC. OF ZHUHAI»
528311, West Jinji Rd, Qianshan, Zhuhai 519070,
Guangdong, China

Импортер в РФ и уполномоченная организация:

ООО «СЕВЕРКОН», Российская Федерация,
109052, Г.Москва, ВН.ТЕР.Г. МУНИЦИПАЛЬНЫЙ
ОКРУГ НИЖЕГОРОДСКИЙ, ПР-КТ РЯЗАНСКИЙ,
Д. 2, СТР. 86, ЭТАЖ 4, ПОМЕЩ. VI

Сделано в Китае