

Сплит-система • Канальный тип средненапорный • R32

KSMД_HZ

Обновленная серия канальных кондиционеров Kentatsu Komasu имеет целый ряд преимуществ — возможность не только горизонтального, но и вертикального монтажа, встроенный дренажный насос с высотой подъема конденсата до 1000 мм, регулируемый статический напор 0–200 Па. Проводной сенсорный пульт управления DC70W с возможностью управления по Wi-Fi в комплекте поставки с серией Kentatsu KOMASU.

Модельный ряд

35

53

70

105

140

165

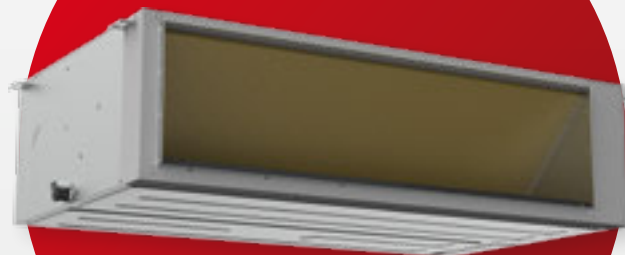
KOMASU
INVERTER

A

R32



Наружный блок
KSUNB35HZRN1



Пульт DC70W
с возможностью
управления
по Wi-Fi
(в комплекте
поставки)

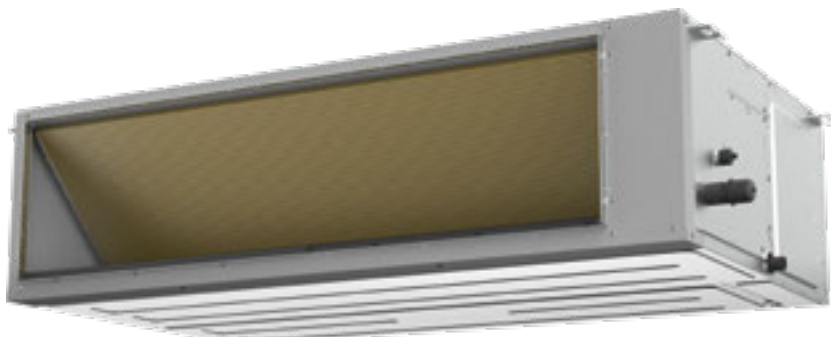

KSMD35HZRN1W



Листовка



Инструкция
по монтажу
и эксплуатации

Передовые технологии Kentatsu



Высокая энергоэффективность

Инверторные технологии делают кондиционеры серии KSMD экономичными, так, на младших моделях достигается класс энергоэффективности «А».



Высокий статический напор

При подключении к сети воздуховодов канальные кондиционеры серии KSMD (со статическим напором воздушного потока до 200 Па) могут обеспечить необходимым количеством воздуха сразу несколько помещений. Это становится возможным благодаря мощному вентилятору.



Вариативность монтажа**

Канальные внутренние блоки (от 5 кВт) могут быть установлены как в горизонтальном, так и в вертикальном положении. Эффективное воздушораспределение гарантируется в обоих случаях.

Инверторная технология	Режим «Турбо»	Подмес атмосферного воздуха	Теплый пуск	Осушение воздуха*	Локальный микроклимат*	Режим «Комфортный сон»*	Низкотемпературная обработка (опция)	Работа при нестабильном электропитании
Защита от коррозии	Самодиагностика и автоматическая защита	Автоматическая оттайка инея	Обнаружение утечки хладагента	Антикоррозийное покрытие Golden Fin	Работа по таймеру	Автоматический выбор режима	Отсутствие электромагнитных помех	Автоматический перезапуск
Воздушный фильтр	Цифровой дисплей	Встроенный дренажный насос	Разъемы для подключения дополнительных устройств	Центральное управление	Управление через облако Daichi			

* Доступно при подключении пульта KWC-90 или ИК-пульта управления.

** Вертикальный монтаж недоступен для модели KSMD35HZRN1W.

Сплит-система • Канальный тип средненапорный • R32

Охлаждение / нагрев

DC Inverter

ВНУТРЕННИЙ БЛОК			KSMD35HZRN1W	KSMD53HZRN1W	KSMD70HZRN1W	KSMD105HZRN1W	KSMD140HZRN1W	KSMD165HZRN1W
НАРУЖНЫЙ БЛОК			KSUNB35HZRN1	KSUNB53HZRN1	KSUNB70HZRN1	KSUNB105HZRN1	KSUNB140HZRN3	KSUNB165HZRN3
Производительность	Охлаждение	кВт	3.52 (0.53~3.91)	5.27 (1.32~6.15)	7.03 (3.22~7.91)	10.55 (2.78~11.14)	14.07 (3.52~14.36)	16.12 (4.10~16.42)
	Нагрев	кВт	3.81 (1.00~4.47)	6.01 (1.49~6.30)	7.62 (2.78~8.56)	11.14 (2.78~11.72)	14.66 (4.10~14.80)	17.00 (4.39~17.30)
Электропитание	Система электроснабжения	В / Гц / Ф	220~240 / 50 / 1	220~240 / 50 / 1	220~240 / 50 / 1	220~240 / 50 / 1	380~415 / 50 / 3	380~415 / 50 / 3
Потребляемая мощность	Охлаждение	кВт	1.10 (0.16~1.47)	1.59 (0.36~2.13)	2.19 (0.75~2.86)	3.75 (0.90~4.10)	5.39 (0.95~6.10)	6.18 (1.00~6.70)
	Нагрев	кВт	1.12 (0.30~1.42)	1.62 (0.50~1.85)	2.00 (0.64~2.50)	3.00 (0.80~3.30)	4.06 (1.00~4.60)	4.70 (1.02~4.80)
Рабочий ток	Охлаждение	А	4.8 (1.3~6.5)	7.1 (1.6~9.4)	10.2 (4.2~12.6)	18.5 (4.2~18.6)	9.5 (2.3~10.0)	11.0 (2.1~11.5)
	Нагрев	А	5.7 (1.5~6.3)	7.2 (2.2~8.1)	9.0 (3.8~11.0)	14.5 (3.5~16.0)	7.0 (2.5~7.5)	8.0 (2.1~8.5)
Сезонная энергоэффективность / класс	Охлаждение (SEER)		6.5 / A++	6.5 / A++	6.5 / A++	-	-	-
	Нагрев (SCOP Average)		4.1 / A+	4.1 / A+	4.2 / A+	-	-	-
Энергоэффективность / класс	Охлаждение (EER)		3.21 / A	3.32 / A	3.21 / A	2.81 / C	2.61 / D	2.61 / D
	Нагрев (COP)		3.41 / B	3.72 / A	3.81 / A	3.71 / A	3.61 / A	3.62 / A
Годовое энергопотребление	Среднее значение	кВт·ч	550	795	1095	1875	2640	3090
Максимальная потребляемая мощность		кВт	1.85	2.95	3.70	5.20	6.90	7.30
Максимальный потребляемый ток		А	9.0	13.5	19.0	22.5	13.0	14.0
Класс электробезопасности			I	I	I	I	I	I
Класс пылевлагозащиты	Внутренний блок	IP	X0	X0	X0	X0	X0	X0
	Наружный блок	IP	X4	X4	X4	X4	X4	X4
Кабель питания		мм ²	3×1.5	3×2.5	3×2.5	3×4.0	5×2.5	5×2.5
Межблочный кабель		мм ²	4×1.5	4×1.5	4×1.5	4×1.5	4×1.5	4×1.5
Уровень шума (макс. ~ мин.)	Внутренний блок	дБ(А)	35~31	36.5~31	33.5~31	40.5~36.5	45.5~42.5	45.5~42
Расход воздуха (макс. ~ мин.)		м ³ /ч	660~470	900~650	1200~700	1500~900	2000~1300	2200~1500
Внешнее статическое давление		Па	0~100	0~160	0~160	0~160	0~200	0~200
Уровень шума	Наружный блок	дБ(А)	55.5	59	60	63	66.5	65
Расход воздуха		м ³ /ч	2200	2100	3500	4800	5000	5600
Бренд компрессора			GMCC	GMCC	GMCC	GMCC	GMCC	GMCC
Габариты (Ш×В×Г)	Внутренний блок	мм	700×200×450	700×245×750	1000×245×750	1000×245×750	1200×245×750	1200×300×750
	Наружный блок	мм	765(+70)×555×303	805(+70)×554×330	890(+60)×673×342	946(+84)×810×410	946(+84)×810×410	980(+93)×975×375
Вес	Внутренний блок	кг	16.6	24.4	31.8	32.7	40.4	42.9
	Наружный блок	кг	26.6	32.5	41.9	54.5	76.1	85.6
Хладагент	Тип / заводская заправка	кг	R32 / 0.71	R32 / 1.15	R32 / 1.40	R32 / 2.05	R32 / 2.50	R32 / 2.60
	Дозаправка (при длине трубопровода более 5 м)	г/м	12	12	24	24	24	24
Трубопровод хладагента	Диаметр для жидкости	мм (дюйм)	6.35 (¼)	6.35 (¼)	9.52 (¾)	9.52 (¾)	9.52 (¾)	9.52 (¾)
	Диаметр для газа	мм (дюйм)	9.52 (¾)	12.7 (½)	15.88 (¾)	15.88 (¾)	15.88 (¾)	15.88 (¾)
	Минимальная длина	м	4	4	4	4	4	4
	Максимальная длина	м	25 (40*)	30 (50*)	50 (60*)	30	50	50
	Макс. перепад высот	м	10	20	25	20	30	30
Высота подъема конденсата встроенной дренажной помпой		мм	700	1000	1000	1000	1000	1000
Наружный диаметр отвода дренажа		мм	25	25	25	25	25	25
Диапазон рабочих температур наружного блока	Охлаждение	°C	-15~50 (-40~50)**	-15~50 (-40~50)**	-15~50 (-40~50)**	-15~50 (-40~50)**	-15~50 (-40~50)**	-15~50 (-40~50)**
	Нагрев	°C	-15~24	-15~24	-15~24	-15~24	-15~24	-15~24
Проводной пульт	В комплекте		DC70W	DC70W	DC70W	DC70W	DC70W	DC70W

* Максимальная длина трубопровода при перепаде высот между блоками не более 3 метров.

** При опциональной доработке наружного блока низкотемпературным комплектом по предварительному заказу.

ПРИМЕЧАНИЯ

- Номинальная холодопроизводительность указана для следующих условий. Температура внутри помещения: 27 °C (сух. терм.), 19 °C (влажн. терм.); температура наружного воздуха: 35 °C (сух. терм.).
- Номинальная теплопроизводительность указана для следующих условий. Температура внутри помещения: 20 °C (сух. терм.); температура наружного воздуха: 7 °C (сух. терм.), 6 °C (влажн. терм.).
- Фактический уровень шума может отличаться в зависимости от условий в помещении, поскольку приведенные значения получены в безэховой камере.

Сплит-система • Канальный тип средненапорный • R32

KSMD_HZ

Монтажные данные

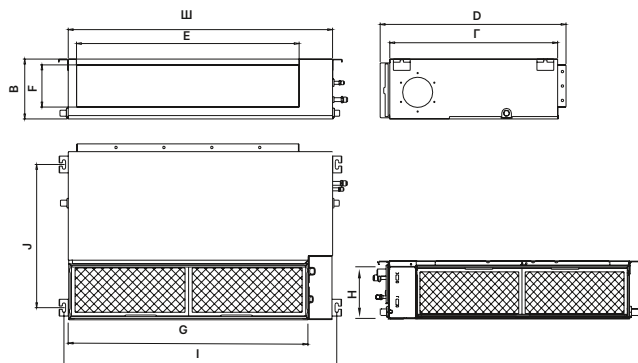

	ГАБАРИТЫ, мм									
	Ш	В	Г	D	E	F	G	H	I	J
KSMD35HZRN1W	700	200	450	506	537	152	599	186	741	360
KSMD53HZRN1W	700	245	750	795	527	178	592	212	740	640
KSMD70HZRN1W	1000	245	750	795	827	178	892	212	1040	640
KSMD105HZRN1W	1000	245	750	795	827	178	892	212	1040	640
KSMD140HZRN1W	1200	245	750	795	1027	178	1092	212	1240	640
KSMD165HZRN1W	1200	300	750	795	1027	233	1092	267	1240	640

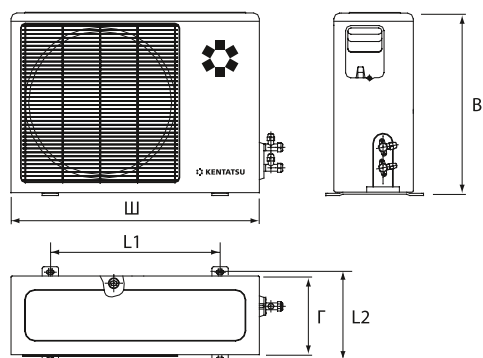

	ГАБАРИТЫ, мм				
	Ш	В	Г	L1	L2
KSUNB35HZRN1	765	555	303	452	286
KSUNB53HZRN1	805	554	330	511	317
KSUNB70HZRN1	890	673	342	663	348
KSUNB105HZRN1	946	810	410	673	403
KSUNB140HZRN3	946	810	410	673	403
KSUNB165HZRN3	980	975	375	616	397

Блок-схема подключения кондиционера

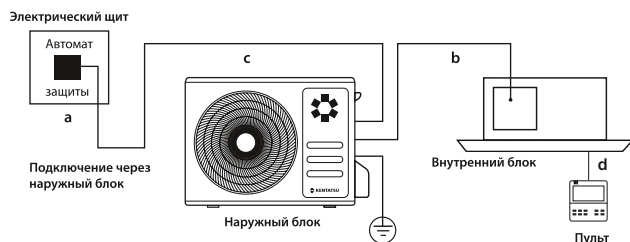

220 В, 50 Гц, 1 ф для блоков KSMD35HZRN1W, KSMD53HZRN1W, KSMD70HZRN1W и KSMD105HZRN1W

380 В, 50 Гц, 3 ф для блоков KSMD140HZRN1W и KSMD165HZRN1W

Производитель оставляет за собой право внесения изменений в технические характеристики оборудования без предварительного уведомления. В таблицах указаны минимальные допустимые параметры при использовании медного кабеля питания. При монтаже руководствуйтесь реальными условиями эксплуатации, длинами трасс и другими показателями.





	b	c	d
	Межблочный кабель, мм ²	Силовой кабель, мм ²	Кабель для ПДУ, мм ²
KSMD35HZRN1W	4×1.5	3×2.5	2×0,75 + 3×0,75 (экран)
KSMD53HZRN1W	4×1.5	3×2.5	2×0,75 + 3×0,75 (экран)
KSMD70HZRN1W	4×1.5	3×2.5	2×0,75 + 3×0,75 (экран)
KSMD105HZRN1W	4×1.5	3×4.0	2×0,75 + 3×0,75 (экран)
KSMD140HZRN1W	4×1.5	5×2.5	2×0,75 + 3×0,75 (экран)
KSMD165HZRN1W	4×1.5	5×2.5	2×0,75 + 3×0,75 (экран)

Аксессуары

Проводной пульт управления	KWC-90
Беспроводной пульт управления	KIC-112H
Wi-Fi-контроллер	CTRL-AC-LF-CN-3
Проводной пульт с Wi-Fi-управлением + переходник	REM-VLSF-C
	REMCOCN40
Кабель для интеграции пульта REM-VLSF-C в сеть Modbus	REMCOMBMS
Центральный контроллер с возможностью интеграции в системы BMS - Modbus, BacNet, KNX	DCM-BMS-01
Центральный контроллер	KCC-41
Модуль группового управления	KDC-03
Согласователь работы кондиционеров	CPK-Di, CPK-Di m

ПРИМЕЧАНИЕ: возможность одновременного применения контроллеров уточняйте у менеджеров.

Сводная таблица функций и технологий коммерческих кондиционеров

		KOMASU INVERTER				Inverter	
							
		KSZB_HZ Кассетный блок 600×600	KSVB_HZ Кассетный блок	KSCB_HZ Универсальный блок	KSMD_HZ Канальный блок средненапорный	KSTU_HZ Канальный блок высоконапорный	KSTD_C(H)Z Канальный блок высоконапорный
Энергоэф- фективность	Инверторная технология	•	•	•	•	•	•
	Производительность	3,5 - 5,3 кВт	7,0 - 16,1 кВт	5,3 - 16,1 кВт	3,5 - 16,1 кВт	26 - 28 кВт	22,4 - 56 кВт
Комфорт	Автоматическое качание заслонок	•	•	•			
	Режим «Турбо»	•	•	•	•	•	•
	Объемный воздушный поток			•*			
	Подмес атмосферного воздуха	•	•	•	•	•	•
	Теплый пуск	•	•	•	•	•	•
	Осушение воздуха	•*	•*	•*	•*	•	•
	Локальный микроклимат	•*	•*	•*	•*	•	•
	Функция «Не беспокоить»	•*	•*	•*			
Режим «Комфортный сон»	•*	•*	•*	•*			
Надежность	Низкотемпературная доработка	опция	опция	опция	опция	опция	опция
	Работа при нестабильном электропитании	•	•	•	•		
	Самодиагностика и автоматическая защита	•	•	•	•	•	•
	Автоматическая оттайка инея	•	•	•	•	•	•
	Обнаружение утечки хладагента	•	•	•	•	•	•
Антикоррозийное покрытие Golden Fin	•	•	•	•			
Удобство	Вариативность монтажа			•	•**		
	Высокий статический напор				•**	•	•
	Гибкая система подключения				•		
	Работа по таймеру	•	•	•	•	•	•
	Отсутствие электромагнитных помех	•	•	•	•	•	•
	Автоматический перезапуск	•	•	•	•	•	•
	Воздушный фильтр	•	•	•	•	•	•
	Цифровой дисплей	•	•	•	•	•	•
	Встроенный дренажный насос	•	•		•	•	•
Встроенный электронагреватель							
Управление	Разъемы для подключения дополнительных устройств	•	•	•	•		
	Центральное управление	•	•	•	•	•	•
	Управление через облако Daichi	•	•	•	•		

* Доступно при подключении пульта KWC-90 или ИК-пульта управления.

** Не для всех моделей серии, подробности в разделе серии.