

Сплит-система • Настенный тип • R32

HARUKI KSGHA_HF

Серия HARUKI — это стильный дизайн, надежная работа и отличное качество воздуха. Высокие показатели энергоэффективности позволяют сократить затраты на электроэнергию, а многоступенчатая система фильтрации обеспечивает чистую и здоровую атмосферу в помещении.

Модельный ряд

21

26

35

53

70





Наружный блок
KSRHA35HFRN1



Пульт
управления
KIC-143H

A

R32



KSGHA35HFRN1



Могут больше с Wi-Fi

Совместим с контроллером Daichi
Подробности на стр. 178.



Листовка



Инструкция
по монтажу
и эксплуатации

Передовые технологии Kentatsu



Энергоэффективность класса «А»

Оборудование данного класса потребляет минимум электроэнергии, что отвечает современным требованиям по энергоэффективности.

R32

Экологически безопасный хладагент R32

Использование хладагента R32 способствует повышенной энергоэффективности модели, требует меньшей заправки, ослабляет влияние на окружающую среду.



Эффект Коанда

В режиме охлаждения пространство наполняется прохладой от потолка к полу, а в режиме нагрева воздушный поток распространяется вдоль стены к полу.

R32

Безопасный хладагент



Автоматическое качание жалюзи



Эффект Коанда



Теплый пуск



Режим «Комфортный сон»



Обогрев при низких температурах



Много-ступенчатая очистка воздуха



Фильтр высокой степени плотности



Автоматическая очистка теплообменника

SELF TEST

Само-диагностика и автоматическая защита



Автоматическая оттайка инея



Обнаружение утечки хладагента



Антикоррозийное покрытие теплообменника



Работа по таймеру



Автоматический выбор режима



Быстросъемный фильтр



Отсутствие электромагнитных помех



Автоматический перезапуск



Цифровой дисплей

Охлаждение / нагрев
On/off

ВНУТРЕННИЙ БЛОК			KSGHA21HFRN1	KSGHA26HFRN1	KSGHA35HFRN1	KSGHA50HFRN1	KSGHA70HFRN1
НАРУЖНЫЙ БЛОК			KSRHA21HFRN1	KSRHA26HFRN1	KSRHA35HFRN1	KSRHA50HFRN1	KSRHA70HFRN1
Производительность	Охлаждение	кВт	2.20	2.64	3.52	5.28	7.33
	Нагрев	кВт	2.20	2.78	3.66	5.42	7.62
Электропитание	Система электроснабжения	В / Гц / Ф	220~240 / 50 / 1	220~240 / 50 / 1	220~240 / 50 / 1	220~240 / 50 / 1	220~240 / 50 / 1
Потребляемая мощность	Охлаждение	кВт	0.69	0.82	1.10	1.65	2.28
	Нагрев	кВт	0.61	0.77	1.01	1.50	2.11
Рабочий ток	Охлаждение	А	3.2	3.9	5.1	7.8	10.8
	Нагрев	А	2.9	3.6	4.7	7.1	10.0
Энергоэффективность / класс	Охлаждение (EER)		3.21 / A	3.21 / A	3.21 / A	3.21 / A	3.21 / A
	Нагрев (COP)		3.61 / A	3.61 / A	3.61 / A	3.61 / A	3.61 / A
Годовое энергопотребление (охлажд.)	Среднее значение	кВт·ч	343	411	548	823	1140
Максимальная потребляемая мощность		кВт	1.11	1.26	1.68	2.45	3.00
Максимальный потребляемый ток		А	6.0	7.0	9.2	12.1	14.0
Класс электрозащиты			I	I	I	I	I
Класс пылевлагозащиты	Внутренний блок	IP	X0	X0	X0	X0	X0
	Наружный блок	IP	X4	X4	X4	X4	X4
Кабель питания		мм ²	3×1.5	3×1.5	3×1.5	3×2.5	3×2.5
Межблочный кабель		мм ²	5×1.5	5×1.5	5×1.5	5×2.5	5×1.5
Уровень шума (макс. ~ мин.)	Внутренний блок	дБ(А)	38 ~ 27	38 ~ 27	38 ~ 27	44 ~ 30	52 ~ 41
Расход воздуха (макс. ~ мин.)		м ³ /ч	500 ~ 300	500 ~ 300	500 ~ 300	850 ~ 500	1100 ~ 680
Уровень шума	Наружный блок	дБ(А)	48	48	50	52	55
Расход воздуха		м ³ /ч	1400	1400	1400	2300	2600
Бренд компрессора			GMCC	GMCC	GMCC	GMCC	SANYO
Габариты (Ш×В×Г)	Внутренний блок	мм	790×275×192	790×275×192	790×275×192	920×306×195	1100×333×222
	Наружный блок	мм	650(+62)×459×276	650(+62)×459×276	715(+62)×498×290	788(+65)×602×349	788(+65)×602×349
Вес	Внутренний блок	кг	8	8	8.5	10.5	14
	Наружный блок	кг	20.5	23	26	35.7	31
Хладагент	Тип / заправка	кг	R32 / 0.46	R32 / 0.41	R32 / 0.66	R32 / 0.90	R32 / 1.06
	Дозаправка (при длине трубопровода более 3 м)	г/м	15	15	15	25	25
Трубопровод хладагента	Диаметр для жидкости	мм (дюйм)	6.35 (¼)	6.35 (¼)	6.35 (¼)	6.35 (¼)	6.35 (¼)
	Диаметр для газа	мм (дюйм)	9.52 (¾)	9.52 (¾)	9.52 (¾)	12.7 (½)	12.7 (½)
	Минимальная длина	м	3	3	3	3	3
	Максимальная длина	м	15	15	15	15	15
	Макс. перепад высот	м	5	5	5	5	5
Диаметр дренажного патрубка	Внутренний блок	мм	16	16	16	16	16
Диапазон рабочих температур наружного блока	Охлаждение	°С	15~43	15~43	15~43	15~43	15~43
	Нагрев	°С	-7~24	-7~24	-7~24	-7~24	-7~24
ИК-пульт	В комплекте		KIC-143H	KIC-143H	KIC-143H	KIC-143H	KIC-143H

ПРИМЕЧАНИЯ

- Номинальная холодопроизводительность указана для следующих условий. Температура внутри помещения: 27 °С (сух. терм.), 19 °С (влажн. терм.); температура наружного воздуха: 35 °С (сух. терм.).
- Номинальная теплопроизводительность указана для следующих условий. Температура внутри помещения: 20 °С (сух. терм.); температура наружного воздуха: 7 °С (сух. терм.), 6 °С (влажн. терм.).
- Фактический уровень шума может отличаться в зависимости от условий в помещении, поскольку приведенные значения получены в безэховой камере.

Сплит-система • Настенный тип • R32

HARUKI KSGHA_HF

Монтажные данные

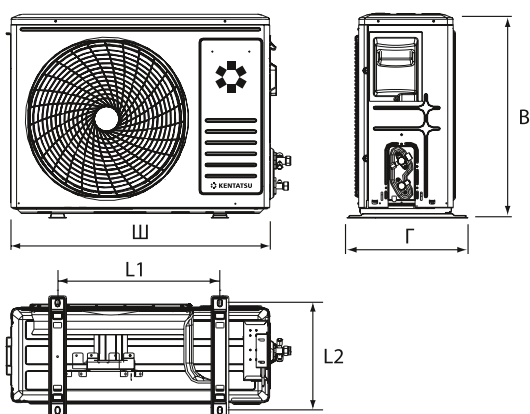
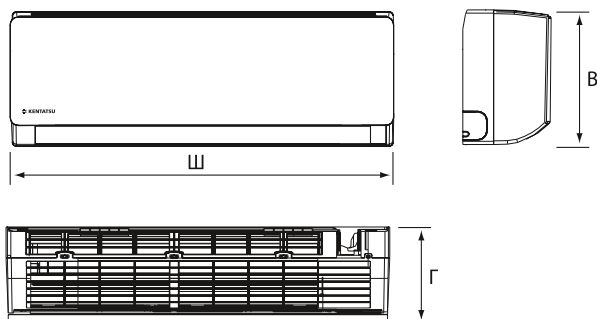

	ГАБАРИТЫ, мм		
	Ш	В	Г
KSGHA21HFRN1	790	275	192
KSGHA26HFRN1	790	275	192
KSGHA35HFRN1	790	275	192
KSGHA50HFRN1	920	306	195
KSGHA70HFRN1	1100	333	222

	ГАБАРИТЫ, мм				
	Ш	В	Г	L1	L2
KSRHA21HFRN1	650	459	276	362	256
KSRHA26HFRN1	650	459	276	362	256
KSRHA35HFRN1	715	498	290	415	263
KSRHA50HFRN1	788	602	349	516	314
KSRHA70HFRN1	788	602	349	516	314

Блок-схема подключения кондиционера к однофазной сети

KSGHA21HFRN1, KSGHA26HFRN1, KSGHA35HFRN1, KSGHA50HFRN1



KSGHA70HFRN1

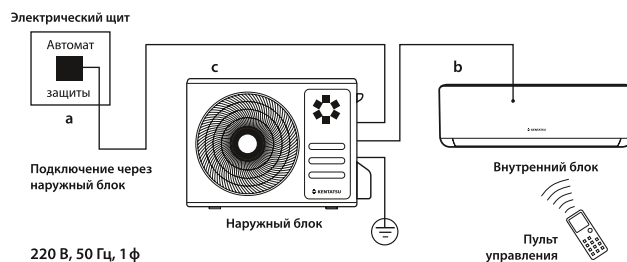

	b	c
	Межблочный кабель, мм ²	Силовой кабель, мм ²
KSGHA21HFRN1	5×1.5	3×1.5
KSGHA26HFRN1	5×1.5	3×1.5
KSGHA35HFRN1	5×1.5	3×1.5
KSGHA50HFRN1	5×2.5	3×2.5
KSGHA70HFRN1	5×1.5	3×2.5

Аксессуары

Wi-Fi-контроллер с комплектом кабелей для подключения	CTRL-AC-S-31
Wi-Fi-контроллер + кабель для подключения	CTRL-AC-S-32
	DCCOMUS1D
Проводной пульт с Wi-Fi-управлением + кабель для подключения + переходник	REM-VLSF-C
	DCCOMUS1D
	REMCOSPLIT
Кабель для интеграции пульта REM-VLSF-C в сеть Modbus	REMCOMBMS

ПРИМЕЧАНИЕ: невозможно одновременное подключение Wi-Fi-контроллера и проводного пульта REM-VLSF-C.

Производитель оставляет за собой право внесения изменений в технические характеристики оборудования без предварительного уведомления. В таблицах указаны минимальные допустимые параметры при использовании медного кабеля питания. При монтаже руководствуйтесь реальными условиями эксплуатации, длинами трасс и другими показателями.

Сводная таблица функций и технологий бытовых кондиционеров настенного типа

		Тепловые насосы типа «воздух — воздух»			Инверторные кондиционеры					
		Серия TAMASHI	Серия TOKACHI	Серия OTARI	Серия OMORI	Серия SEMPAL	Серия TIBA INVERTER	Серия KUMO INVERTER	Серия KANAMI INVERTER	Серия YUKI
Энергоэффективность	Инверторная технология	•	•	•	•	•	•	•	•	•
	Использование озонобезопасного хладагента R32	•	•	•	•	•	•	•	•	•
	Повышенная энергоэффективность, режим ECO	•	•	•	•	•	•	•	•	•
Комфорт	Автоматическое качание жалюзи	•	•	•	•	•	•	•	•	•
	Режим «Турбо»	•	•	•	•	•	•	•	•	•
	Объемный воздушный поток	•	•		•	•	•	•	•	•
	Технология Massive Flow				•					
	Эффект Коанда									
	Теплый пуск	•	•	•	•	•	•	•	•	•
	Локальный микроклимат	•	•	•	•	•	•	•	•	•
	Низкий уровень шума	•			•	•	•	•	•	•
	Функция «Не беспокоить»	•	•	•	•	•	•	•	•	•
	Режим «Комфортный сон»	•	•	•	•	•	•	•	•	•
	Дежурный обогрев (8 °C)	•	•	•	•	•	•	•	•	•
Обогрев при низких температурах	до -25 °C	до -30 °C	до -25 °C	до -15 °C	до -15 °C	до -15 °C	до -15 °C	до -15 °C	до -15 °C	
Здоровье	УФ-лампа	•								
	Cold Plasma генератор		•							
	Многоступенчатая очистка воздуха	•			•	•	•	•	•	•
	Фильтр высокой степени плотности			•	•	•		•	•	•
	Автоматическая очистка теплообменника	•	•	•	•	•	•	•	•	•
	Очистка теплообменника 4-Clean	•			•	•				
	Ионизатор воздуха					•				
Надежность	Защита от нестабильности электропитания	•	•	•	•	•	•	•		
	1 Вт в режиме ожидания	•			•	•		•	53–70	53–70
	Самодиагностика и автоматическая защита	•	•	•	•	•	•	•	•	•
	Автоматическая оттайка инея	•	•	•	•	•	•	•	•	•
	Обнаружение утечки хладагента	•	•	•	•	•	•	•	•	•
	Реверсивная продувка теплообменника				•	•		•	•	•
	Низкотемпературная доработка							опция	опция	
	Антикоррозийное покрытие теплообменника	•	•	•	•	•	•	•	•	•
Удобство	Работа по таймеру	•	•	•	•	•	•	•	•	•
	Точная регулировка температуры	•			•	•		•		
	Автоматический выбор режима	•	•	•	•	•	•	•	•	•
	Быстросъемный фильтр	•				•	•			
	Технология Easy Climate Pro					•				
	Отсутствие электромагнитных помех	•	•	•	•	•	•	•	•	•
	Автоматический перезапуск	•	•	•	•	•	•	•	•	•
	Цифровой дисплей	•	•	•	•	•	•	•	•	•
Wi-Fi	Управление через облако Daichi		опция	опция	опция	опция	опция	•	опция	

		Инверторные кондиционеры		Кондиционеры постоянной производительности						
		Серия HARUKI INVERTER	Серия ATAMA INVERTER	Серия TIBA	NEW Серия KUMO	Серия KANAMI	Серия ICHI	Серия NAOMI	серия HARUKI	серия ATAMA
Энергоэф- фективность	Инверторная технология	•	•							
	Использование озонобезопасного хладагента R32	•	•		•	•	•		•	•
	Повышенная энергоэффективность, режим ECO									
Комфорт	Автоматическое качание жалюзи	•	•	•	•	•	•	•	•	•
	Режим «Турбо»		•	•	•	•	•	•		•
	Объемный воздушный поток				•	•				
	Технология Massive Flow									
	Эффект Коанда	•	•						•	•
	Теплый пуск	•	•	•	•	•	•	•	•	•
	Локальный микроклимат			•	•	•	•	•		
	Низкий уровень шума									
	Функция «Не беспокоить»				•	•	•	•		
	Режим «Комфортный сон»	•	•	•	•	•	•	•	•	•
	Дежурный обогрев (8 °C)				•	•	•			
Обогрев при низких температурах	до -15 °C	до -15 °C	до -7 °C	до -7 °C	до -7 °C	до -7 °C	до -7 °C	до -7 °C	до -7 °C	
Здоровье	УФ-лампа									
	Cold Plasma генератор									
	Многоступенчатая очистка воздуха	•	•		•	•	•		•	•
	Фильтр высокой степени плотности	•			•	•	•	•	•	
	Автоматическая очистка теплообменника	•	•	•	•	•	•		•	•
	Очистка теплообменника 4-Clean									
Ионизатор воздуха										
Надежность	Защита от нестабильности электропитания									
	1 Вт в режиме ожидания									
	Самодиагностика и автоматическая защита	•	•	•	•	•	•	•	•	•
	Автоматическая оттайка инея	•	•	•	•	•	•	•	•	•
	Обнаружение утечки хладагента	•	•	•	•	•	•	•	•	•
	Реверсивная продувка теплообменника									
	Низкотемпературная доработка				опция	опция				
Антикоррозийное покрытие теплообменника	•	•	•	•	•	•	•	•	•	
Удобство	Работа по таймеру	•	•	•	•	•	•	•	•	•
	Точная регулировка температуры									
	Автоматический выбор режима	•	•	•	•	•	•	•	•	•
	Быстросъемный фильтр	•		•					•	
	Технология Easy Climate Pro									
	Отсутствие электромагнитных помех	•	•	•	•	•	•	•	•	•
	Автоматический перезапуск	•	•	•	•	•	•	•	•	•
	Цифровой дисплей	•	•	•	•	•	•	•	•	•
Wi-Fi	Управление через облако Daichi	опция	опция		опция	опция	опция		опция	опция